

**l'esclusione degli operatori economici per tale caso riveste carattere obbligatorio ai sensi della normativa nazionale applicabile senza nessuna possibilità di deroga anche qualora l'operatore sia comunque in grado di eseguire il contratto.**

-

---

Queste informazioni sono disponibili gratuitamente per le autorità in una banca dati di uno Stato membro UE?

- Sì  
 No

**URL**

-

**Codice**

-

**Emesso da**

-

**Accordi con altri operatori economici intesi a falsare la concorrenza**

L'operatore economico ha sottoscritto accordi con altri operatori economici intesi a falsare la concorrenza?

Risposta fornita?

- Sì  
 No

**Descrivere tali misure**

-

L'operatore economico ha preso misure per dimostrare la propria affidabilità ("autodisciplina")?

- Sì  
 No

**Descrivere tali misure**

-

**Gravi illeciti professionali**

L'operatore economico si è reso colpevole di gravi illeciti professionali? Vedere, ove pertinente, le definizioni nel diritto nazionale, l'avviso o bando pertinente o i documenti di gara.

Risposta fornita?

- Sì  
 No

**Descrivere tali misure**

-

L'operatore economico ha preso misure per dimostrare la propria affidabilità ("autodisciplina")?

- Sì
- No

**Descrivere tali misure**

-

**Conflitto di interessi legato alla partecipazione alla procedura di appalto**

L'operatore economico è a conoscenza di qualsiasi conflitto di interessi, come definito dalla normativa nazionale, dall'avviso o bando pertinente o dai documenti di gara, legato alla sua partecipazione alla procedura di appalto?

Risposta fornita?

- Sì
- No

**Descrivere tali misure**

-

**Partecipazione diretta o indiretta alla preparazione della procedura di appalto**

L'operatore economico o un'impresa a lui collegata ha fornito consulenza all'amministrazione aggiudicatrice o all'ente aggiudicatore o ha altrimenti partecipato alla preparazione della procedura di appalto?

Risposta fornita?

- Sì
- No

**Descrivere tali misure**

-

**Cessazione anticipata, risarcimento danni o altre sanzioni comparabili**

L'operatore economico ha già avuto esperienza di cessazione anticipata di un precedente contratto di appalto pubblico, di un precedente contratto di appalto con un ente aggiudicatore o di un precedente contratto di concessione, oppure di imposizione di un risarcimento danni o altre sanzioni comparabili in relazione a tale precedente contratto di appalto?

Risposta fornita?

- Sì
- No

**Descrivere tali misure**

-  
L'operatore economico ha preso misure per dimostrare la propria affidabilità ("autodisciplina")?

- Sì  
 No

**Descrivere tali misure**

-

**False dichiarazioni, omessa informazione, incapacità di fornire i documenti e ottenimento di informazioni confidenziali in merito alla procedura in questione.**

L'operatore economico si è trovato in una delle seguenti situazioni:

- a) si è reso gravemente colpevole di false dichiarazioni nel fornire le informazioni richieste per verificare l'assenza di motivi di esclusione o il rispetto dei criteri di selezione,
- b) ha occultato tali informazioni,
- c) non è stato in grado di trasmettere senza indugio i documenti complementari richiesti da un'amministrazione aggiudicatrice o da un ente aggiudicatore, e
- d) ha influenzato indebitamente il procedimento decisionale dell'amministrazione aggiudicatrice o dell'ente aggiudicatore, ha ottenuto informazioni confidenziali che possono conferirgli vantaggi indebiti nella procedura di appalto, ha fornito per negligenza informazioni fuorvianti che possono avere un'influenza notevole sulle decisioni riguardanti l'esclusione, la selezione o l'aggiudicazione?

Risposta fornita?

- Sì  
 No

**D: Motivi di esclusione previsti esclusivamente dalla legislazione nazionale**

**Si applicano motivi di esclusione previsti esclusivamente dalla legislazione nazionale, specificati nell'avviso o bando pertinente o nei documenti di gara?**

**Motivi di esclusione previsti esclusivamente dalla legislazione nazionale**

Altri motivi di esclusione eventualmente previsti dalla legislazione nazionale dello Stato membro dell'amministrazione aggiudicatrice o dell'ente aggiudicatore.

Si applicano motivi di esclusione previsti esclusivamente dalla legislazione nazionale, specificati nell'avviso o bando pertinente o nei documenti di gara?

Risposta fornita?

Sì

No

**Descrivere tali misure**

-

---

Queste informazioni sono disponibili gratuitamente per le autorità in una banca dati di uno Stato membro UE?

Sì

No

**URL**

-

**Codice**

-

**Emesso da**

-

## **Parte IV: Criteri di selezione**

### **A: Idoneità**

**L'articolo 58, paragrafo 2, della direttiva 2014/24/UE stabilisce i seguenti criteri di selezione**

#### **Iscrizione in un registro commerciale**

È iscritto nei registri commerciali tenuti nello Stato membro di stabilimento come indicato nell'allegato XI della direttiva 2014/24/UE; gli operatori economici di taluni Stati membri potrebbero dover soddisfare altri requisiti previsti nello stesso allegato.

Risposta fornita?

Sì

No

---

Queste informazioni sono disponibili gratuitamente per le autorità in una banca dati di uno Stato membro UE?

Sì

No

**URL**

-

**Codice**

-

**Emesso da**

-

**D: Sistemi di garanzia della qualità e norme di gestione ambientale**

**L'articolo 62, paragrafo 2, della direttiva 2014/24/UE stabilisce i seguenti criteri di selezione**

**Certificati rilasciati da organismi indipendenti a conferma delle norme di garanzia della qualità**

L'operatore economico potrà presentare certificati rilasciati da organismi indipendenti per attestare che egli soddisfa le norme prescritte di garanzia della qualità, compresa l'accessibilità per le persone con disabilità?

Risposta fornita?

Sì

No

**In caso negativo, spiegare perché e precisare di quali altri mezzi di prova relativi al programma di garanzia della qualità si dispone:**

-

---

Queste informazioni sono disponibili gratuitamente per le autorità in una banca dati di uno Stato membro UE?

Sì

No

**URL**

-

**Codice**

-

**Emesso da**

-

**Certificati rilasciati da organismi indipendenti su sistemi o norme di gestione ambientale**

L'operatore economico potrà presentare certificati rilasciati da organismi indipendenti per attestare che egli rispetta i sistemi o le norme di gestione ambientale prescritti?

Risposta fornita?

- Sì  
 No

**In caso negativo, spiegare perché e precisare di quali altri mezzi di prova relativi ai sistemi o alle norme di gestione ambientale si dispone:**

-

---

Queste informazioni sono disponibili gratuitamente per le autorità in una banca dati di uno Stato membro UE?

- Sì  
 No

**URL**

-

**Codice**

-

**Emesso da**

-

**Fine**

#### **Parte V: Riduzione del numero di candidati qualificati**

**L'operatore economico dichiara:**

**di soddisfare i criteri e le regole, obiettivi e non discriminatori, da applicare per limitare il numero di candidati, come di seguito indicato:  
se sono richiesti determinati certificati o altre forme di prove documentali, indicare per ciascun documento se l'operatore economico dispone dei documenti richiesti:**

Se alcuni di tali certificati o altre forme di prove documentali sono disponibili elettronicamente, indicare per ciascun documento:

Risposta fornita?

- Sì  
 No

**Descrivere tali misure**

-

---

Queste informazioni sono disponibili gratuitamente per le autorità in una banca dati di uno Stato membro UE?

Sì

No

**URL**

-

**Codice**

-

**Emesso da**

-

## **Parte VI: Dichiarazioni finali**

L'operatore economico dichiara formalmente che le informazioni riportate nelle precedenti parti da II a V sono veritiere e corrette e che il sottoscritto è consapevole delle conseguenze di una grave falsa dichiarazione.

L'operatore economico dichiara formalmente di essere in grado di produrre, su richiesta e senza indugio, i certificati e le altre forme di prove documentali del caso, con le seguenti eccezioni:

a) se l'amministrazione aggiudicatrice o l'ente aggiudicatore hanno la possibilità di acquisire direttamente la documentazione complementare accedendo a una banca dati nazionale che sia disponibile gratuitamente in un qualunque Stato membro (a condizione che l'operatore economico abbia fornito le informazioni necessarie - indirizzo web, autorità o organismo di emanazione, riferimento preciso della documentazione - in modo da consentire all'amministrazione aggiudicatrice o all'ente aggiudicatore di ottenere la documentazione; se necessario, va allegato il pertinente assenso all'accesso) oppure

b) a decorrere al più tardi dal 18 ottobre 2018 (in funzione dell'attuazione nazionale dell'articolo 59, paragrafo 5, secondo comma della direttiva 2014/24/UE) l'amministrazione aggiudicatrice o l'ente aggiudicatore sono già in possesso della documentazione in questione.

L'operatore economico autorizza formalmente l'amministrazione aggiudicatrice o l'ente aggiudicatore di cui alla parte I ad accedere ai documenti complementari alle informazioni fornite alle parti III e IV del presente documento di gara unico europeo, ai fini della procedura di appalto di cui alla parte I.

Data, luogo e, se richiesto o necessario, firma/firme:

**Data**

-



**Luogo**



-

**Firma**





A11.6)

	REGIONE LAZIO ASL ROMA I DIPARTIMENTO PER LO SVILUPPO ORGANIZZATIVO UOC SICUREZZA PREVENZIONE E RISK MANAGAMENT DIRETTORE: DR. MADDALENA QUINTILI	
	MODELLO C - DUVRI FASCICOLO INFORMATIVO SUI RISCHI	Rev. 0 del 11.04.2018

## Modello C - DUVRI

### Fascicolo Informativo sui rischi

➤ **Oggetto dell'appalto:** Indizione procedura negoziata tramite Mepa, ai sensi dell'art. 36 comma 2 lett. b) del D.Lgs. n. 50/16, per l'affidamento per un anno, prorogabile per ulteriore uguale periodo, della concessione di un'area nel Comprensorio del Santa Maria della Pietà per il commercio al dettaglio in area pubblica, in forma fissa di tipo alimentare (*cd Street Food*) da svolgersi attraverso l'installazione di un mezzo mobile (*cd. Food Truck*), per le esigenze della Asl Roma 1: Importo del canone a rialzo a base di gara € 7.300,00 iva esclusa - CIG YDB26A1E0D



*Si comunica quanto segue ai fini di orientare le valutazioni da parte dell'Appaltatore di servizi e degli enti convenzionati.*

La valutazione dei rischi generale è stata effettuata ai sensi dell'Art. 28 del Dlgs 81/08 e s.m.i..

Maggiori informazioni possono essere acquisite direttamente presso il **S.P.P.R Aziendale**, del quale è responsabile la **D.ssa Maddalena Quintili**, tel 06.77307213, 3294106218, e dove sono a disposizione, gli aggiornamenti, le analisi, gli studi specifici riguardanti l'attività Aziendale.

Qui riportiamo le CONDIZIONI di base da rispettare per ogni intervento nelle aree Aziendali, e l'INDIVIDUAZIONE di rischi tipici ospedalieri e non ospedalieri che possono coinvolgere anche le attività in appalto, al fine di una valutazione congiunta delle possibili interferenze e dei provvedimenti necessari.

Successivamente, se del caso, l'incaricato dell'Azienda ed il Responsabile della Ditta appaltatrice definiranno un **Documento unico di valutazione dei rischi d'interferenza (DUVRI)** combinato ed approvato da entrambi le parti.

Deve essere cura della Ditta appaltatrice, e del personale esterno in genere, adottare tutte le precauzioni richieste dalla prudenza, dalla legislazione e dalle norme di buona tecnica e di sicurezza al fine di eliminare o ridurre al minimo i rischi, anche con l'adozione dei dispositivi di protezione individuale necessari.

In linea generale, nell'intento di eliminare ogni possibile rischio dovuto ad interferenze delle attività del committente e dell'appaltatore, si raccomanda di segnalare eventuali manchevolezze e di richiedere informazioni in caso di dubbio.

## 1.INDIVIDUAZIONE DELLE AREE DEL COMMITTENTE E DELL'APPALTATORE

Di seguito si riportano le macro aree di lavoro principali aziendali al fine di esplicitare in via sintetica gli ambienti ove operano i lavoratori dell' ASL ROMA 1

DESCRIZIONE AREE DI LAVORO	
Area Farmacia	Struttura adibita alla acquisizione, gestione, preparazione, distribuzione di materiale farmaceutico e presidi sanitari. Si considerano appartenenti all'area i seguenti locali: spazio ricezione materiale/registrazione, deposito per farmaci e presidi medico - chirurgici, laboratorio per preparazioni antiblastici, sala Infermieri, studi del farmacista, uffici amministrativi, deposito infiammabili.
Area Pronto Soccorso	La struttura assicura gli interventi diagnostico-terapeutici compatibili con le specialità di cui è dotata per fornire la risposta più rapida e completa possibile alle richieste di intervento sanitario. In regime di urgenza ed emergenza. Si considerano appartenenti all'area i seguenti locali: camera calda, accettazione, locale per la gestione dell'emergenza-triage, locale visita-trattamento, locale osservazione e degenza temporanea, locale attesa utenti barellati, stanza di isolamento respiratorio, sezione di radiologia d'urgenza, locale lavoro infermieri, box caposala, locale vigilanza, studio medico, servizi igienici per pazienti e personale, sala salme, deposito pulito, deposito sporco, spazio registrazione segreteria, magazzino, sala gessi.
Area Diagnostica per Immagini	Struttura di diagnostica che svolge indagini strumentali utilizzando sorgenti esterne di radiazioni ionizzanti e altre tecniche di formazione dell'immagine. Si considerano appartenenti a detta definizione i seguenti locali: spazi per accettazione, attività amministrative ed archivio, area attesa, sala di radiodiagnostica, locale per esecuzione esami ecografici, locale per la refertazione, area tecnica, area archiviazione tradizionale, medicheria, box caposala, locale di soggiorno e attesa, locale di stoccaggio rifiuti, servizi igienici per pazienti e personale, locali di servizio. Afferiscono a tale area le seguenti attività: Radiologia, Neuroradiologia, Risonanza magnetica, Acceleratore lineare
Area di Degenza	Locali destinati al ricovero dei pazienti, a ciclo continuativo o diurno strutturati in modo da garantire il rispetto della privacy ed un adeguato comfort alberghiero. Si considerano appartenenti detta definizione i seguenti locali: area attesa, medicheria, box caposala, tisaneria, magazzino, deposito sporco, deposito pulito, locale lava padelle, bagno assistito, area ricreativa, locale di soggiorno e attesa, locale di stoccaggio rifiuti, servizi igienici per pazienti e personale locale medico di guardia, locale per visita e medicazioni, locale per medici/audit clinico, studi medici, locale di servizio, camera isolamento per pz. con malattie trasmissibili.  Afferiscono a tale area le seguenti attività: Breve Osservazione, Cardiologia, Chirurgia Generale, Ch.Maxillo-facciale, Ch. Plastica, Ch. toracica, Ch. Senologica, Ch. Vascolare, Day Hospital, Ematologia, Gastroenterologia, Ginecologia, Medicina Generale, Medicina d'Urgenza, Nefrologia, Neurochirurgia, Neurologia, Oculistica, Oncologia, One Day Surgery, Ortopedia, Otorinolaringoiatria, Pediatria, Pneumologia, Psichiatria, Radioterapia, Urologia.
Area Ambulatori	Struttura preposta alla erogazione di prestazioni sanitarie specialistiche. Si considerano appartenenti detta definizione i seguenti locali: area attesa, sala visita per l'esecuzione delle prestazioni, servizi igienici distinti per utenti e personale, locali per deposito di materiale sporco, locali per deposito di materiale pulito, box caposala, sala gessi, sala sterilizzazione e deposito.
Reparto Radioterapia	Attività diretta al trattamento delle malattie neoplastiche e malattie non neoplastiche, a carattere malformativo e/o cronico degenerativo, svolta mediante l'impiego di fonti radioattive e di sorgenti di radiazioni ionizzanti. Si considerano appartenenti detta definizione i seguenti locali: area attesa, locali per l'esecuzione delle prestazioni, spazi per attesa, accettazione, attività amministrative, servizi igienici distinti per utenti e personale, studi medici, studi fisici, locale visita, Bunker di terapia, locale per trattamenti farmacologici brevi, sala di simulazione, officina per la preparazione degli schermi e dei presidi di contenzione, locali per deposito di materiale sporco, locale trattamento materiale d'uso, locali di deposito temporaneo rifiuti.
Area Laboratori Analisi	area in cui si esegue attività di medicina di laboratorio che fornisce informazioni ottenute con metodi chimici, fisici o biologici su tessuti, liquidi o materiali connessi alla patologia umana. Si considerano appartenenti detta definizione i seguenti locali: area attesa, sala prelievi, locali laboratorio, accettazione, attività amministrative e studi medici, servizi igienici, locali per deposito di materiale sporco, locale trattamento materiale d'uso, locali per conservazione materiale biologico, locali per conservazione reagenti. Afferiscono a tale area le seguenti attività: citopatologia, istopatologia, anatomia patologica, microbiologia, genetica clinica, diagnostica di laboratorio, patologia ultrastrutturale, diagnostica cellulare, diagnostica molecolare avanzata.



DESCRIZIONE AREE DI LAVORO	DESCRIZIONE AREE DI LAVORO
Reparto Operatorio	Locali adibiti ad uso medico-chirurgico in cui utenti vengono sottoposte a trattamenti chirurgici, o nei quali si svolgono operazioni funzionalmente connesse con detti trattamenti. Si considerano appartenenti detta definizione i seguenti locali: spazio filtro di entrata degli operandi, zona filtro personale addetto, zona preparazione utenti, zona risveglio utenti, sala operatoria, zona lavaggio e sterilizzazione materiale, deposito presidi e strumentario, deposito materiale sporco, deposito materiale pulito, locale spogliatoio personale, servizi igienici, tisaneria-sosta personale. Afferiscono a tale area le seguenti attività: blocco operatorio, sale operatorie
Reparto Procreazione Medico - Assistita	L'attività di procreazione medicalmente assistita comporta l'utilizzo di metodologie di diversa complessità tecnica, scientifica ed organizzativa. I locali, lo strumentario, le dotazioni d'organico, le apparecchiature e l'organizzazione consentono l'esecuzione di tecniche di procreazione assistita di I e II livello. Si considerano appartenenti ai locali per la PMA: sala per l'assistenza specialistica ambulatoriale, locale per preparazione liquido seminale, locale per la raccolta del liquido seminale, spazio per la preparazione del personale sanitario all'atto chirurgico, laboratorio per esecuzione tecniche biologiche spazio riservato alla crioconservazione, sala per il trasferimento gameti, sala chirurgica embrionologica/seminologica, sala d'attesa.
Reparto Dialisi	La struttura è dedicata al trattamento dei pazienti in regime ambulatoriale con trattamento sostitutivo della funzionalità renale comportanti l'utilizzo di apparecchiature elettromedicali per mantenere l'equilibrio idro-elettrolitico. Si considerano appartenenti detta definizione i seguenti locali: sala per emodialisi dialisi peritoneale, sala trattamento pazienti, zona lavaggio e sterilizzazione materiale, deposito presidi e strumentario, deposito materiale sporco, deposito materiale pulito, locale spogliatoio personale, servizi igienici, studio medico, tisaneria-sosta personale.
Reparto Emodinamica	Per locali di Emodinamica si indicano quei luoghi dove si effettuano anche le mediche di indagine invasive, quali la coronarografia e non invasive quali l'ecocardiografia color doppler, che consentono uno studio morfologico e funzionale della circolazione cardiaca. Si considerano appartenenti detta definizione i seguenti locali: sala operatoria, zona lavaggio e sterilizzazione materiale, deposito presidi e strumentario, deposito materiale sporco, deposito materiale pulito, locale spogliatoio personale, servizi igienici, tisaneria-sosta personale.
Servizio di Sterilizzazione	Svolge l'attività di sterilizzazione in rapporto alle esigenze specifiche delle attività sanitarie, il servizio di sterilizzazione prevede spazi articolati in zone nettamente separate di cui una destinata al ricevimento, lavaggio e confezionamento dei materiali, una alla sterilizzazione e, infine, una al deposito e alla distribuzione dei materiali sterilizzati. Si considerano appartenenti detta definizione i seguenti locali: locali per ricezione, cernita, pulizia e preparazione zona per la sterilizzazione, filtro per il personale, locale per il deposito materiale sterile, locale deposito materiale sporco, servizi igienici per il personale.
Servizio Lavanderia	Il servizio di lavanderia, garantisce la bonifica della biancheria sporca/infetta all'interno della struttura. Si considerano appartenenti detta definizione i seguenti locali: spazi per la raccolta materiale sporco, cernita della biancheria, deposito della consegna pulito.
Reparto Anatomia Patologia	Locali dedicati alle autopsie eseguite su pazienti deceduti al fine di dedurre le cause di morte ovvero la comprensione del decorso di malattie. Si considerano appartenenti detta definizione i seguenti locali: sala settoria, locale/osservazione sosta salme, locale conservazione pezzi anatomici, locali per indagini di laboratorio, studi medici di ricerca.
Servizio Mortuario	Locali la cui accessibilità deve essere consentita senza interferenze rispetto ai percorsi interni della struttura. Si considerano appartenenti detta definizione i seguenti locali: camera udente, locale preparazione personale, celle frigorifere per la conservazione delle salme, servizi igienici per il personale, sala per onoranze funebri, deposito materiale.
AREA RIANIMAZIONE TERAPIA INTENSIVA	Aree dedicate al trattamento intensivo dei soggetti affetti da una o più insufficienze d'organo acute, tali da comportare pericolo di vita ed insorgenza di complicanze maggiori. Si considerano appartenenti detta definizione i seguenti locali: zona filtro per i degenti zona filtro personale addetto, degenze, locale per pazienti infetti dotato di zona filtro, locale medici, servizi igienici per il personale, deposito presidi sanitari e altro materiale, deposito materiale sporco. Afferiscono a tale area le seguenti attività: UTIPO, KE UNIT, UTIC Rianimazione, UTIPO CCI-L

DESCRIZIONE AREE DI LAVORO	DESCRIZIONE AREE DI LAVORO
AREE TECNOLOGICHE	Aree deputate ai sistemi ed Impianti deputati al funzionamento dell'immobile si compongono delle seguenti strutture centrale termica, centrale idrica, cabina elettrica, centrale telefonica e telematica, centrale frigorifera e di condizionamento, centrale di aspirazione e vuoto, centrale gas medicali, locale telecontrollo e antincendio, zona trattamento rifiuti, locale ascensori, area servizi di pulizia con annessi depositi, ecc.
AREA CUCINA E MENSA	La cucina è l'area in cui si predispongono i pasti per il personale dipendente e per i pazienti; sono previsti spazi per la ricezione derrate, dispensa, celle frigorifere, preparazione, cottura, distribuzione, cucina, dietetica, lavaggio e deposito per stoviglie e carrelli e locali servizi per il personale. La mensa è l'area in cui vengono serviti i pasti per i lavoratori; è, di norma, prevista la zona di tavola calda per lo smistamento dei pasti con locale sporzionamento, zona di refezione, zona di raccolta rifiuti e lavaggio, ecc.
AREA ECONOMALE MAGAZZINI	Struttura adibita a ricevere, custodire, conservare e rendere disponibili materiali atti al funzionamento dell'azienda. Si compone normalmente di area di ricezione e consegna merci, zona ufficio, servizi igienici per il personale area magazzino, ecc.
AREA UFFICI	Locali in cui vengono svolti lavori intellettuali e pratiche amministrative, dotati di arredi quali scrivanie, mobili di varie misure, classificatori, video terminali, accessori opzionali, stampanti, fax, fotocopiatrici, ecc.
AREE E LOCALI COMUNI	Sono gli spazi destinati a servizi comuni per l'utenza quali Centro Unificato Prenotazione. Servizio di accettazione, Banca, Aree ristoro, Bar, Sale di attesa, Chiesa e locali per l'assistenza religiosa. Sono ricompresi anche gli spogliatoi centralizzati del personale.





<b>ATTIVITÀ SVOLTA NEI PRESIDI OSPEDALIERI</b>	<ul style="list-style-type: none"> <li>Viene svolta in prevalenza attività sanitaria di assistenza diretta all'utente, attività di diagnostica e di laboratorio. Attività a supporto di quella prevalente.</li> </ul>
<b>ATTIVITÀ SVOLTE NEI LUOGHI NON OSPEDALIERI</b>	<ul style="list-style-type: none"> <li>Nei luoghi non ospedalieri, es. poliambulatori, guardie mediche uffici, viene in generale svolta attività sanitaria ambulatoriale di assistenza all'utente, attività di diagnostica e di prelievi del sangue.</li> </ul>
<b>ATTIVITÀ DI SUPPORTO</b>	<ul style="list-style-type: none"> <li>attività tecnica, logistica, amministrativa di supporto, con differenti autorizzazioni di accesso.</li> </ul>
<b>COMUNICAZIONI DI ACCESSO E CONTROLLO</b>	<ul style="list-style-type: none"> <li>Le operazioni in loco devono essere sempre anticipate e concordate con il personale preposto al controllo dell'appalto / dei lavori e del personale preposto di reparto, anche al fine di tutela dai rischi specifici sotto elencati</li> <li>Il personale della Ditta deve essere riconoscibile tramite tessera di riconoscimento esposta bene in vista sugli indumenti, corredata di fotografia, e contenente le generalità del lavoratore, l'indicazione del datore di lavoro e dell'impresa in appalto, come ad es.:</li> </ul> <p><b>Cognome e Nome del lavoratore</b>  <b>n. matricola</b>  <b>Impresa</b>  <b>Sede</b>  <b>P. IVA</b></p> <p><b>Tessera di riconoscimento (articolo 6, comma 1, Legge n. 123/07) in conformità con provvedimento 23/11/06 del Garante per la Protezione dei dati Personali</b></p> <ul style="list-style-type: none"> <li>Ogni intervento in locali dove si svolge regolare attività sanitaria deve essere anticipato e concordato col personale sanitario ed appositamente autorizzato.</li> <li>E' prevista la presenza di personale dell'Azienda Sanitaria Locale per controllo e supervisione della consegna.</li> <li>Ogni interferenza con impianti dovrà essere comunicata e gestita con la supervisione delle UOC dell'Area tecnica o con i Referenti incaricati dalla UOC a cui è assegnata la gestione del contratto mediante suoi operatori .</li> <li>Ogni situazione di pericolo va segnalata al personale individuato preposto.</li> </ul>
<b>SERVIZI IGIENICI</b>	<ul style="list-style-type: none"> <li>I servizi igienici per gli operatori della Ditta appaltatrice sono quelli destinati all'utenza, disponibili lungo i percorsi dell'ospedale o Servizi territoriali accessibili al pubblico.</li> </ul>
<b>PRONTO SOCCORSO</b>	<ul style="list-style-type: none"> <li>Tutte le Aziende appaltatrici devono disporre della dotazione prevista da DM 388/2003 in ragione della classe di appartenenza.</li> <li>Negli ospedali è possibile fruire delle prestazioni sanitarie della struttura (per esempio Pronto Soccorso).</li> <li>Nei luoghi non ospedalieri non è presente un pronto soccorso, in caso di necessità rivolgersi al personale sanitario presente.</li> <li>Dovranno essere indicati i nominativi degli addetti alla squadra di primo soccorso, con trasmissione, a richiesta, degli attestati di formazione.</li> </ul>
<b>ALLARME INCENDIO EVACUAZIONE</b>	<ul style="list-style-type: none"> <li>In caso di allarme da dispositivo acustico-visivo o per evidenza diretta, seguire le istruzioni del personale di servizio, e la segnaletica di esodo verso luoghi sicuri</li> <li>Gli operatori sono tenuti a leggere le istruzioni riportate sulle planimetrie d'emergenza esposte in ogni zona, prima di iniziare ad operare.</li> <li>Gli appaltatori sono responsabili delle proprie attrezzature e materiali che non devono formare intralcio o impedimento o pericolo di incendio lungo le vie di esodo.</li> <li>Dovranno essere indicati i nominativi degli addetti alla squadra di emergenza, con trasmissione, a richiesta, degli attestati di formazione.</li> </ul>





<b>APPARECCHI TELEFONICI UTILIZZABILI</b>	<ul style="list-style-type: none"> <li>• In tutti i presidi dell'Azienda sono disponibili telefoni sia per l'emergenza che per le comunicazioni aziendali.</li> <li>• Per le chiamate esterne occorre richiedere al centralino la connessione, solo per motivi strettamente di servizio.</li> <li>• Le comunicazioni relative ad attività proprie di servizio dovranno essere effettuate tramite propri apparecchi telefonici.</li> </ul>
<b>RIFIUTI</b>	<ul style="list-style-type: none"> <li>• Non si possono abbandonare i rifiuti nell'area ospedaliera e non si può usufruire dei cassonetti e aree di stoccaggio dell'azienda.</li> <li>• I rifiuti prodotti ed il materiale non più utilizzabile di proprietà dall'Appaltatore devono essere smaltiti, secondo le norme vigenti, a cura e spese della stessa Ditta, immediatamente.</li> </ul>
<b>VIABILITÀ E SOSTA</b>	<ul style="list-style-type: none"> <li>• Per la circolazione nelle aree esterne a strutture sanitarie occorre attenersi alla segnaletica stradale ed a quella specifica.</li> <li>• Nelle zone dove è previsto il passaggio di carrelli, di mezzi motorizzati, di autoveicoli si raccomanda di prestare tutta la necessaria attenzione.</li> <li>• All'interno dell'Azienda la circolazione con mezzi motorizzati deve avvenire a bassissima velocità onde scongiurare incidenti.</li> <li>• Non sostare, non ingombrare e non intralciare le aree di sosta per i mezzi di soccorso.</li> </ul>
<b>AMBIENTI CONFINATI O PERICOLOSI</b>	<ul style="list-style-type: none"> <li>• Vi sono ambienti, intercapedini e cunicoli destinati al passaggio di impianti ai quali si deve accedere per attività di manutenzione, di pulizia e di controllo.</li> <li>• L'accesso è sottoposto al permesso di accesso, con rigide condizioni di sicurezza, che deve essere rilasciato dall'Area Tecnica o con i Referenti incaricati dalla UOC a cui è assegnata la gestione del contratto mediante suoi operatori</li> </ul>



## Rischi ubiquitari da interferenza

<p><b>Agenti chimici e cancerogeni</b></p> 	<ul style="list-style-type: none"> <li>• Infortuni o esposizione all'uso di reagenti di laboratorio, disinfettanti, decontaminanti, gas anestetici e medicinali antiblastici. I reparti dove sono presenti queste sostanze sono, ad esempio, i laboratori di analisi, anatomia patologica, l'oncologia, l'ematologia, gli ambulatori, le sale operatorie, sale parto, gli ambienti dove si eseguono le disinfezioni degli strumenti. In ogni presidio sono conservate le schede di sicurezza dei prodotti utilizzati.</li> </ul> <p>Una esposizione ai farmaci antiblastici per il personale non addetto alla preparazione o somministrazione potrebbe verificarsi solamente in caso di:</p> <ul style="list-style-type: none"> <li>• Spandimento accidentale.</li> <li>• Manutenzione alle cappe di aspirazione sotto cui ha luogo la preparazione.</li> <li>• Manutenzione o pulizia nei locali di preparazione e somministrazione; in particolare nella pulizia dei servizi igienici frequentati dai pazienti trattati sono necessarie idonee protezioni personali.</li> </ul> <p>In ogni caso, qualora si verifichi una esposizione, dovranno essere seguite le istruzioni del personale di servizio.</p> <ul style="list-style-type: none"> <li>• I rischi correlati potrebbero essere presenti anche a livello delle strutture sanitarie territoriali.</li> </ul>
<p><b>Agenti biologici</b></p> 	<ul style="list-style-type: none"> <li>• Infortunio -precauzionalmente- in generale, legato all'inalazione o al contatto con pazienti ed escreti / secreti o liquidi organici provenienti da persone affette da patologie infettive. E' un rischio da ritenersi , in modo precauzionale, ubiquitario; gli ambienti a rischio alto sono i reparti di Pneumologia, Sala Autoptica e Laboratorio di Microbiologia, Sale Operatorie, Servizio di Anatomia Patologica, Pronto Soccorso e talvolta Radiologia.</li> <li>• Concordare l'accesso con i responsabili dell'attività (Primario, Capo Sala, ecc.) in momenti ove sia ridotta la presenza di pazienti e di materiali.</li> <li>• I rifiuti sanitari sono raccolti in appositi contenitori rigidi, resistenti agli urti ed alle sollecitazioni, a tenuta, con indicata la scritta esterna "<i>rifiuti sanitari pericolosi a rischio infettivo</i>", di apposito colore, collocati nei reparti e depositati provvisoriamente in locali dedicati.</li> <li>• <b>In caso di ferita anche lieve con aghi o taglienti infetti o in caso di contaminazione (imbrattamento della cute, degli occhi, ....) attenersi alle seguenti disposizioni:</b> <ul style="list-style-type: none"> <li>- Recarsi al Pronto Soccorso dell'Ospedale e segnalare l'accaduto.</li> <li>- Rispettare le regole interne che si applicano in tale caso e sottoporsi alla conseguente sorveglianza sanitaria definita dal Medico Competente dell'Appaltatore che segnalerà l'accaduto al Medico Competente dell'ASL ROMA E.</li> </ul> </li> <li>• I rischi correlati possono essere presenti anche a livello delle strutture sanitarie territoriali.</li> </ul>
<p><b>Radiazioni ionizzanti</b></p>	<ul style="list-style-type: none"> <li>• Esposizione a radiazioni elettromagnetiche (raggi x o gamma) della stessa natura della luce o delle onde radio, dovute all'uso di sistemi ed apparecchiature che comportano campi elettrici, magnetici ed elettromagnetici con frequenze alte (superiori a 1.000.000 GHz).</li> <li>• L'impiego di sorgenti di radiazioni ionizzanti in ambito ospedaliero avviene solitamente nelle aree radiologiche tradizionali (Radiologia), ma può avvenire anche nei Blocchi Operatori.</li> <li>• L'accesso alle Zone Controllate è segnalato e regolamentato mediante apposita segnaletica.</li> </ul>



	<ul style="list-style-type: none"> <li>• <b>E' FATTO DIVIETO AL PERSONALE NON AUTORIZZATO DI ACCEDERE ALLE ZONE CLASSIFICATE A RISCHIO</b> identificate da apposita segnaletica di avvertimento. Ogni informazione in merito potrà essere richiesta al dirigente responsabile della struttura aziendale interessata ed all'Esperto Qualificato</li> <li>• I rischi correlati possono essere presenti anche a livello delle strutture sanitarie territoriali (es. ambulatori odontoiatrici).</li> </ul>
<p><b>Radiazioni elettromagnetiche non ionizzanti</b></p> 	<ul style="list-style-type: none"> <li>• Infortunio o esposizione legato all'uso di sistemi ed apparecchiature sorgenti di campi magnetici statici ed in radiofrequenza, microonde, luce (visibile, ultravioletto, infrarosso).</li> </ul> <p>Sono in uso apparecchiature che emettono radiazioni non ionizzanti e/o campi elettromagnetici di varia natura nei seguenti Reparti:</p> <ul style="list-style-type: none"> <li>- Sedi del Servizio di Recupero e Rieducazione Funzionale (marconiterapia, radarterapia, magnetoterapia a bassa frequenza)</li> <li>- Reparto di oculistica, c/o ospedale (vedi laser)</li> <li>- Blocco Operatorio, c/o ospedale (vedi laser)</li> <li>- Servizio di Radiologia, locali Risonanza Magnetica Nucleare (RMN),</li> </ul> <ul style="list-style-type: none"> <li>• Nei locali destinati a diagnostica con Risonanza Magnetica Nucleare le radiazioni sono dovute a presenza del campo magnetico statico continuo; si impone la massima attenzione poiché esso è <b>SEMPRE ATTIVO</b>: introdurre elementi metallici nelle stanze in cui è presente il magnete può condurre a seri danni alle apparecchiature e soprattutto al verificarsi di gravi incidenti qualora all'interno sia presente il paziente.</li> <li>• L'accesso al servizio di RMN è possibile solo con autorizzazione da parte del Responsabile del Servizio, rispettando le disposizioni che verranno impartite, e dopo aver depositato, tutti gli oggetti metallici (soprattutto quelli ferromagnetici) nonché carte di credito, tessere magnetiche ecc, orologi, etc.</li> <li>• I rischi correlati possono essere presenti anche a livello delle strutture sanitarie territoriali.</li> </ul>
<p><b>Radiazioni laser</b></p> 	<ul style="list-style-type: none"> <li>• Infortunio dovuto alla presenza di apparecchi laser di Classe 3- Rischio moderato o Classe 4- Rischio elevato (pericolosi particolarmente per l'occhio con osservazione diretta, riflessione speculare, diffusione: emettono un particolare tipo di luce(VIS, UV o IR), in una sola direzione, concentrando grandi quantità di energia in breve tempo e in un punto preciso.</li> <li>• Apparecchiature utilizzate in sale operatorie e ambulatori chirurgici dedicati a Oculistica.</li> <li>• I rischi correlati possono essere presenti anche a livello delle strutture sanitarie territoriali.</li> </ul>
<p><b>Energia elettrica</b></p> 	<ul style="list-style-type: none"> <li>• In ogni ambiente ospedaliero esistono impianti ed apparecchiature elettriche verificati e gestiti da personale interno qualificato.</li> <li>• Ad eccezione dell'impianto elettrico utilizzato per la connessione di apparecchiature, ogni manovra sugli impianti tecnologici è vietata nel modo più assoluto. Costituiscono eccezioni gli interventi su detti impianti per riparazioni o ampliamenti che possono essere eseguiti esclusivamente da ditte appaltatrici incaricate ed autorizzate ed in possesso dei necessari requisiti tecnico-professionali.</li> <li>• In tal caso l'attività dovrà essere espletata esclusivamente dietro la supervisione del personale dell'Area Tecnica o incaricati dalla UOC a cui è assegnata la gestione del contratto mediante suoi operatori</li> <li>• I rischi correlati possono essere presenti anche a livello delle strutture sanitarie territoriali.</li> </ul>

<p><b>Incendio</b></p> 	<p><b>LE STRUTTURE SANITARIE SONO CONSIDERATE LUOGHI AD ALTO RISCHIO INCENDIO A CAUSA DELLA PRESENZA DI PERSONE AMMALATE CON DIFFICOLTA' O IMPOSSIBILITA' AL MOVIMENTO E CON TEMPI NECESSARIAMENTE LUNGI IN CASO DI EVACUAZIONE.</b></p> <ul style="list-style-type: none"> <li>• L'evento incendio è connesso con maggiore probabilità a : <ul style="list-style-type: none"> <li>-deposito ed utilizzo di materiali infiammabili / facilmente combustibili;</li> <li>-utilizzo di fonti di calore;</li> <li>-impianti ed apparecchi elettrici non controllati o non gestiti correttamente;</li> <li>-presenza di fumatori;</li> <li>-interventi di manutenzione e di ristrutturazione;</li> <li>-accumulo di rifiuti e scarti combustibili;</li> <li>-locali ove si eroga ossigeno / protossido di azoto. La distribuzione di questi gas medicali è realizzata in rete di tubazioni, nei locali sanitari i gas sono erogati da prese a muro, è possibile la presenza di bombole di ossigeno trasportabili;</li> <li>-locali ove si utilizzano liquidi infiammabili.</li> </ul> </li> <li>• Luoghi più pericolosi per un principio d'incendio: locali sanitari, locali seminterrati, locali non presidiati</li> <li>• I rischi correlati possono essere presenti anche nelle strutture sanitarie territoriali, peraltro classificate a rischio medio (grandi poliambulatori e strutture residenziali) e basso (uffici).</li> </ul> <p>Sono stati redatti piani di emergenza e di evacuazione per ogni singolo presidio che possono essere visionati presso il responsabile per l'emergenza del presidio stesso oppure presso il S.P.P. Aziendale.</p>
<p><b>Esplosione</b></p>  	<ul style="list-style-type: none"> <li>• Incidente dovuto a perdite di gas infiammabile</li> <li>• Incidente dovuto alla presenza di quantitativi non trascurabili di vapori di sostanze infiammabili.</li> <li>• I rischi correlati possono essere presenti anche nelle strutture sanitarie territoriali.</li> <li>• Incidente dovuto alla presenza di bombole o altri contenitori di gas sotto pressione, compressi, liquefatti, refrigerati, disciolti che possono esplodere se riscaldati o causare ustioni criogeniche.</li> </ul>
<p><b>Movimentazione carichi</b></p> 	<ul style="list-style-type: none"> <li>• Infortuni connessi alla logistica del movimento delle merci all'interno dell'Ospedale. Le movimentazioni avvengono sia manualmente che con mezzi meccanici.</li> <li>• I rischi correlati possono essere presenti anche a livello delle strutture sanitarie territoriali.</li> </ul>

<p><b>Cadute</b></p> 	<ul style="list-style-type: none"> <li>• Infortunio possibile in ogni luogo ospedaliero, particolarmente in presenza di pavimenti bagnati, ostacoli sui percorsi.</li> <li>• Il rischio può essere sensibilmente ridotto dall'uso di transenne, catene e cartelli mobili, che delimitano le aree interessate</li> <li>• I rischi correlati possono essere presenti anche a livello delle strutture sanitarie territoriali.</li> </ul>
<p><b>Cadute dall'alto</b></p> 	<ul style="list-style-type: none"> <li>• Infortunio possibile per lavori in altezza come ad es. attività di pulizia, di manutenzione e di ispezione che vengono svolte a soffitto, per infissi alti, in copertura.</li> <li>• Possibile caduta sia di oggetti che delle persone stesse.</li> <li>• Le coperture degli edifici ospedalieri sono differenziate per condizioni e attrezzature di ancoraggio: ogni accesso sarà preventivamente autorizzato dall'Ufficio Attività Tecniche.</li> <li>• I rischi correlati possono essere presenti anche a livello delle strutture sanitarie territoriali.</li> </ul>

**Si segnala inoltre che:**

- i lavori potranno riguardare interventi in zone con presenza di pazienti affetti da varie patologie;
- le aree di lavoro potranno comportare i rischi sopra descritti (biologico, radiazioni, chimico, ecc.)
- i lavori potranno essere concomitanti con altri, sia ad opera di personale interno sia di altre imprese;
- potranno essere presenti in zona liquidi infiammabili e/o tossici, oppure rifiuti potenzialmente infetti;
- per motivi sanitari, potrà essere necessaria una richiesta scritta di autorizzazione per l'accesso a determinati luoghi anche se non menzionati tra le zone a rischio specifico.

# PRECAUZIONI PER PICCOLI LAVORI

## UTILIZZO DI VEICOLI A MOTORE

Non è consentita la sosta di veicoli a motore all'interno degli edifici.

L'utilizzo di veicoli a motore nell'esecuzione dei lavori all'esterno dell'ospedale e/o altre strutture sanitarie deve avvenire con la massima prudenza per la possibile presenza di pedoni e soprattutto di persone ammalate trasportate ad esempio con carrozzine e barelle nel rispetto della segnaletica orizzontale e verticale presente.

## IN GENERALE

In generale il personale incaricato di lavori all'interno di luoghi Aziendali all'arrivo deve:

1. presentarsi al Referente dell'Area Tecnica
2. presentarsi alla Caposala / Medico in servizio / Dirigente, nel caso i lavori debbano svolgersi all'interno di un reparto.
3. spiegare in che cosa consiste il lavoro che ci si appresta ad iniziare e chiedere se sussistono controindicazioni all'inizio dei lavori
4. rispettare le indicazioni fornite dal personale incaricato / dirigente.

In caso di assenza temporanea, tutte le attrezzature ed i materiali potenzialmente a rischio devono essere messi in sicurezza.

Al termine dei lavori tutte le attrezzature ed i materiali non utilizzati / da smaltire devono essere rimossi.

## PROVVEDIMENTI ANTINCENDIO A CARATTERE GENERALE

### Utilizzo di fonti di calore

Non introdurre, se non autorizzati, fonti di calore all'interno delle strutture sanitarie;

Se autorizzati tenere presente che:

1. I generatori di calore devono essere utilizzati in conformità alle istruzioni dei costruttori.
2. Speciali accorgimenti necessitano quando la fonte di calore è utilizzata per riscaldare sostanze infiammabili.
3. Evitare la costituzione di deposito di materiali nel locale in cui sono installati quadri elettrici, generatori di calore.

**Apparecchi individuali o portatili di riscaldamento:** è vietato l'uso di apparecchi di riscaldamento individuali o portatili se non preventivamente autorizzati.

### **Fumo di tabacco**

1. All'interno delle strutture sanitarie vige il divieto di fumare.
2. Non è permesso fumare nei depositi e nelle aree contenenti materiali facilmente combustibili od infiammabili.

### **Rifiuti e scarti di lavorazione combustibili**

1. I rifiuti non devono essere depositati, neppure in via temporanea, lungo le vie di esodo (corridoi, scale, disimpegni) o dove possano entrare in contatto con sorgenti di ignizione.
2. L'accumulo di scarti di lavorazione deve essere evitato ed ogni scarto o rifiuto deve essere rimosso giornalmente e depositato in un'area idonea preferibilmente all'esterno dell'edificio.

### **Aree non frequentate**

Le aree del luogo di lavoro che normalmente sono scarsamente frequentate da personale (es. scantinati, locali deposito) ed ogni area dove un incendio potrebbe svilupparsi senza poter essere individuato rapidamente, devono essere tenute libere da materiali combustibili non essenziali e devono essere adottate precauzioni per proteggere tali aree contro l'accesso di persone non autorizzate.

### **Mantenimento delle misure antincendio**

Specifici controlli vanno effettuati al termine dell'orario di lavoro affinché il luogo stesso sia lasciato in condizioni di sicurezza.

Tali verifiche, in via esemplificativa, possono essere le seguenti:

1. controllare che tutte le porte resistenti al fuoco siano chiuse, qualora ciò sia previsto;
2. controllare che le apparecchiature elettriche, che non devono restare in servizio, siano messe fuori tensione;
3. controllare che tutte le fiamme libere siano spente o lasciate in condizioni di sicurezza;
4. controllare che tutti i rifiuti e gli scarti combustibili siano stati rimossi;
5. controllare che tutti i materiali infiammabili siano stati correttamente depositati in luoghi sicuri o comunque in sicurezza.
6. i lavoratori devono segnalare al Referente aziendale per i soggetti esterni ogni situazione di potenziale pericolo di cui vengano a conoscenza.

### **Lavori di trasporto**

1. Individuare preventivamente i percorsi al fine di evitare intralcio per il pubblico o per i pazienti/dipendenti della ASL.
2. Durante l'attività lavorativa occorre assicurarsi che l'esodo delle persone dal luogo di lavoro sia comunque garantito.
3. Alla fine del lavoro deve essere effettuato un controllo per assicurarsi che le misure antincendio siano state poste in essere e che le attrezzature di lavoro, sostanze infiammabili e combustibili siano messe al sicuro e che non sussistano condizioni per l'innesco di un incendio.

4. Occorre che siano disponibili estintori portatili ed informare gli addetti al lavoro sull'eventuale sistema di allarme antincendio esistente.
5. Le sostanze infiammabili devono essere depositate in luogo autorizzato, sicuro e ventilato. I locali ove tali sostanze sono utilizzate devono essere ventilati e tenuti liberi da sorgenti di ignizione. Il fumo e l'uso di fiamme libere deve essere vietato quando s'impiegano tali prodotti.
6. Nei luoghi di lavoro dotati di impianti automatici di rivelazione incendi, occorre prendere idonee precauzioni per evitare falsi allarmi durante i lavori.

D.ssa M. Quintili  
Direttore  
UOC Sicurezza Prevenzione e Risk Management  
Responsabile Servizio di Prevenzione e Protezione





SISTEMA SANITARIO REGIONALE  
ASL  
ROMA 1



REGIONE  
LAZIO

**ALLEGATO  
INFORMATIVA PRIVACY**

M

RF

Si fornisce, qui di seguito, l'Informativa riguardante il trattamento dei dati personali, che sarà effettuato da questa Amministrazione in relazione alla partecipazione alle procedure di aggiudicazione degli appalti pubblici di servizi e forniture.

#### **Finalità del trattamento e conferimento obbligatorio dei dati**

*I dati personali saranno trattati per le finalità connesse all'eventuale instaurazione di rapporti contrattuali con questa Amministrazione e per il tempo a ciò necessario. Il conferimento dei dati è obbligatorio per il conseguimento delle finalità di cui sopra; il loro mancato, parziale o inesatto conferimento avrà come conseguenza l'impossibilità di realizzare tale fine. Oltre che per le finalità sopra descritte i dati personali potranno essere altresì trattati per adempiere gli obblighi previsti dalla legge, da un regolamento o dalla normativa comunitaria, come ad es. il controllo sulle dichiarazioni sostitutive (art. 71 D.P.R. n. 445/2000) o altri controlli e verifiche imposte dal D. Lgs. 18 aprile 2016, n. 50.*

#### **Modalità e logica del trattamento**

*Il trattamento dei dati sarà effettuato manualmente (ad esempio, su supporto cartaceo) e/o attraverso strumenti automatizzati (ad esempio, utilizzando procedure e supporti elettronici), con logiche correlate alle finalità di cui al precedente punto 1) e, comunque, in modo da garantire la sicurezza e la riservatezza dei dati*

#### **Titolare del trattamento**

*Il Titolare del trattamento dei dati personali è l'Azienda Sanitaria Locale Roma 1, Via Borgo Santo Spirito 3, 00193-Roma*

#### **Diritti**

*In relazione al trattamento dei dati, ci si potrà rivolgere alla suddetta Azienda per esercitare i diritti che la normativa sulla protezione dei dati personali riserva agli interessati*

#### **Nomina del responsabile del trattamento**

*L'aggiudicazione può comportare il trattamento di dati personali rispetto al quale l'Azienda Sanitaria Locale Roma 1 è Titolare del Trattamento. Se l'aggiudicazione comporta trattamento di dati personali (es. di utenti, pazienti, dipendenti), i rapporti tra Titolare del trattamento e l'aggiudicatario verranno regolati ai sensi dell'art. 28, paragrafo 3, del Regolamento (UE) 2016/679 del parlamento Europeo e del Consiglio del 27 aprile 2016 e, pertanto, l'aggiudicatario dovrà rivestire il ruolo di Responsabile del trattamento. Nel caso in cui sia ammesso il subappalto, in tale evenienza si applicano altresì le disposizioni di cui ai paragrafi 2 e 4 del succitato articolo 28*



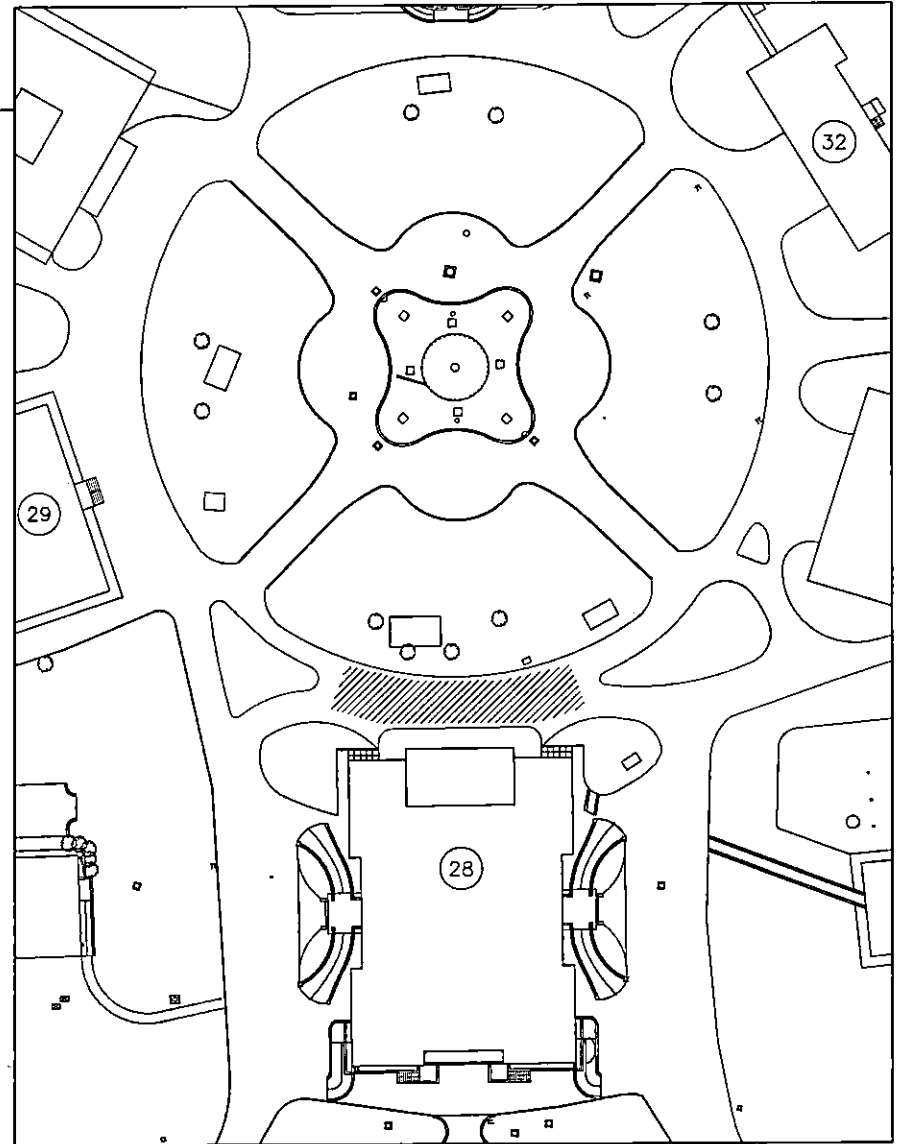
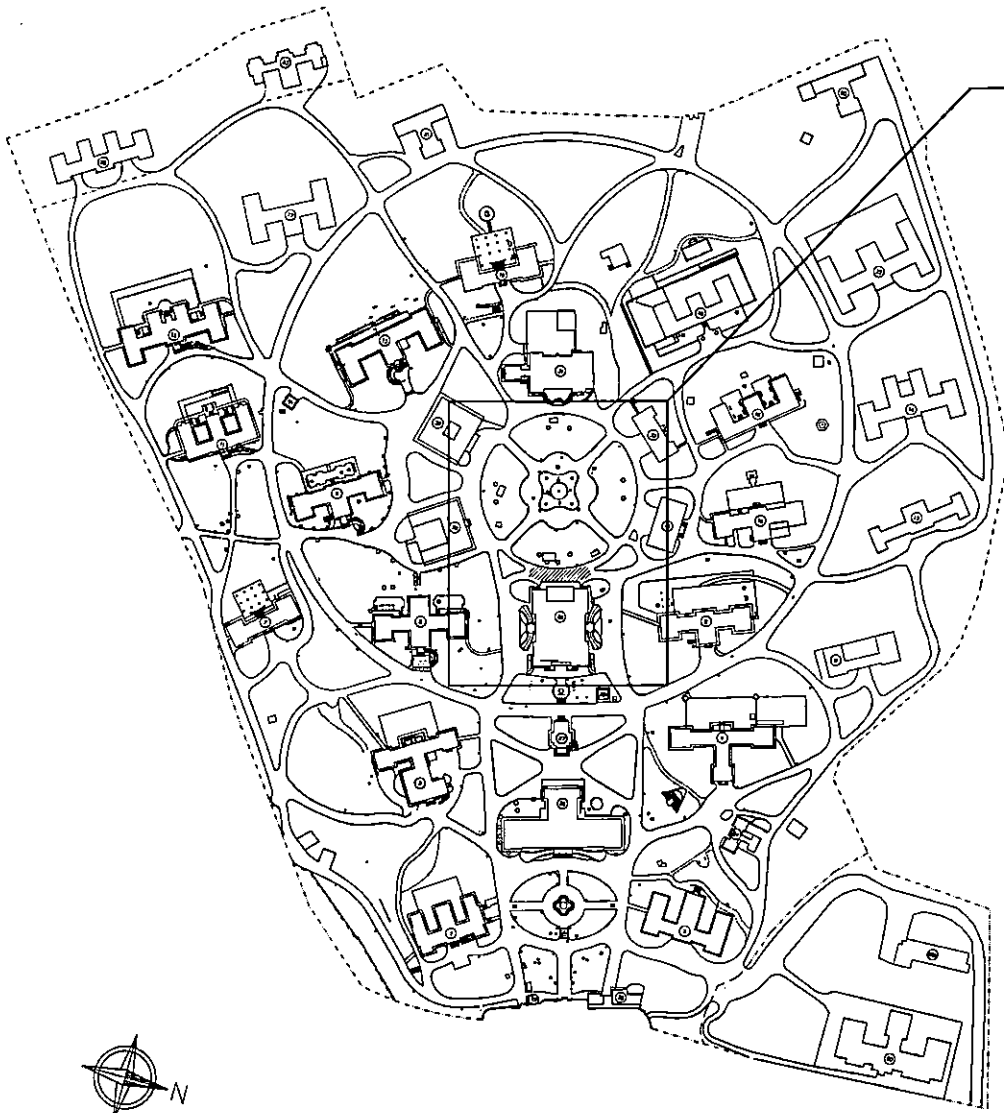

0 5m 10m 25m 50m

AREA OGGETTO DELLA CONCESSIONE



**CONCESSIONE ANNUALE DI UN'AREA SITA NEL COMPRESORIO DEL SANTA MARIA DELLA PIETA' - ROMA - PER IL COMMERCIO AL DETTAGLIO IN AREA PUBBLICA IN FORMA FISSA DI TIPO ALIMENTARE (cd. STREET FOOD) DA SVOLGERSI ATTRAVERSO L'INSTALLAZIONE DI UN MEZZO MOBILE (*Food Truck*)**

**PATTO DI INTEGRITÀ**

m

Questo Patto d'Integrità stabilisce la reciproca, formale obbligazione dell'Azienda Sanitaria Locale Roma 1 e le imprese concorrenti di conformare i propri comportamenti ai principi di lealtà, trasparenza e correttezza nonché l'espresso impegno anti-corrruzione, di non offrire, accettare o richiedere somme di denaro o qualsiasi altra ricompensa, vantaggio o beneficio, sia direttamente che indirettamente tramite intermediari, al fine dell'assegnazione dell'appalto.

Il personale e i collaboratori dell'Azienda Sanitaria Locale Roma 1 e delle Imprese concorrenti, sono consapevoli del presente Patto d'Integrità, il cui spirito condividono pienamente, nonché delle sanzioni previste a loro carico in caso di mancato rispetto di questo Patto.

Il Fornitore in particolare dichiara:

- di impegnarsi a rispettare tutte le previsioni contenute nel Disciplinare di gara e suoi allegati;
- di impegnarsi, qualora partecipi alla procedura di acquisto contemporaneamente ad altro/i soggetto/i rispetto al/i quale/i si trovi in una situazione di controllo di cui all'art. 2359 del codice civile, ad indicare all'Azienda Sanitaria Locale Roma 1 quale/i sia/no tale/i soggetto/i, dichiarando di aver formulato autonomamente l'offerta e allegando documentazione idonea a dimostrare che la situazione di controllo non ha influito sulla formulazione dell'offerta;
- che non ha concluso né concluderà con altri operatori economici alcun tipo di accordo volto ad alterare o limitare la concorrenza, ovvero a determinare un unico centro decisionale ai fini della partecipazione alla gara e nella formulazione dell'offerta;
- di impegnarsi a segnalare all'Azienda Sanitaria Locale Roma 1 a qualsiasi tentativo di turbativa, irregolarità o distorsione nelle fasi di svolgimento della procedura di gara e/o durante l'esecuzione dei contratti, da parte di ogni interessato o addetto o di chiunque possa influenzare le decisioni relative alla gara in oggetto.

Il Fornitore prende nota e accetta che nel caso di mancato rispetto degli impegni anticorrruzione assunti con questo Patto di Integrità comunque accertato dall'Azienda Sanitaria Locale Roma 1, potranno essere applicate le seguenti sanzioni:

- esclusione dalla procedura di gara e escussione della cauzione provvisoria, fatto salvo il risarcimento per maggior danno;
- risoluzione del Contratto fatto salvo il risarcimento per maggior danno.



Il presente Patto di Integrità e le relative sanzioni applicabili resteranno in vigore sino alla completa esecuzione del Contratto.

Ogni controversia relativa all'interpretazione, ed esecuzione del presente Patto d'Integrità sarà risolta dall'Autorità Giudiziaria del Foro di Roma.





**CONCESSIONE ANNUALE DI UN'AREA SITA NEL COMPRESORIO DEL SANTA MARIA DELLA PIETA' – ROMA – PER IL COMMERCIO AL DETTAGLIO IN AREA PUBBLICA IN FORMA FISSA DI TIPO ALIMENTARE (cd. STREET FOOD) DA SVOLGERSI ATTRAVERSO L'INSTALLAZIONE DI UN MEZZO MOBILE (*Food Truck*)**

**SCHEMA DI CONTRATTO**

ASL Roma I  
Borgo S.Spirito, 3  
00193 Roma

t. +39.06.68352501  
[www.aslroma1.it](http://www.aslroma1.it)  
p.iva 13664791004

## CONTRATTO DI AFFIDAMENTO

TRA

L'A.S.L. Roma 1 (C.F. n° \_\_\_\_\_), con sede legale in \_\_\_\_\_ i -nella persona del Legale Rappresentante Dott. \_\_\_\_\_ nato/a \_\_\_\_\_ il \_\_\_\_\_ autorizzata alla stipula del presente contratto in virtù dei poteri conferitigli con \_\_\_\_\_

E

L'impresa \_\_\_\_\_ (Partita I.V.A.n° \_\_\_\_\_) con sede in \_\_\_\_\_ Via/Piazza \_\_\_\_\_ C.C.1.A.A \_\_\_\_\_, Registro Imprese \_\_\_\_\_, che nel seguito viene definita "Concessionario" o "Impresa" - nella persona di \_\_\_\_\_ nato a \_\_\_\_\_, il \_\_\_\_\_, autorizzato alla stipula del presente contratto in virtù dei poteri conferitigli da \_\_\_\_\_

### **PREMESSO CHE**

- a. L'A.S.L. ROMA I ha esperito una procedura negoziata tramite Mepa, ai sensi dell'art. 36 comma 2 lett. b) del D.Lgs. n. 50/16 indetta con Deliberazione n. \_\_\_\_\_ del \_\_\_\_\_;
- b. con Delibera n. \_\_\_\_\_ del \_\_\_\_\_ il Concessionario è risultato aggiudicatario della procedura di gara;
- c. il Concessionario ha prestato cauzione sotto forma di \_\_\_\_\_ per un importo pari a \_\_\_\_\_ Euro;
- d. il Concessionario ha dichiarato che quanto risulta dal presente contratto, dal Capitolato Tecnico e dal Disciplinare di gara definisce in modo adeguato e completo l'oggetto del servizio e consente di acquisire tutti gli elementi per una idonea valutazione dello stesso;
- e. il Concessionario, con la seconda sottoscrizione, dichiara, ai sensi e per gli effetti di legge, di accettare tutte le condizioni e patti contenuti nel presente atto e di avere particolarmente considerato quanto stabilito e convenuto con le relative clausole, in particolare dichiara di approvare specificamente le clausole e condizioni riportate in calce presente contratto.

*TUTTO CIÒ PREMESSO LE PARTI, COME SOPRA RAPPRESENTATE, CONVENGONO E STIPULANO QUANTO*

*SEGUE:*

### **Articolo 1**

#### ***Norme regolatrici e disciplina applicabile***

1. Le Parti convengono che le premesse di cui sopra, gli atti ed i documenti richiamati nelle medesime premesse e nella restante parte del presente atto, il Capitolato con i relativi allegati, l'Offerta Tecnica e l'Offerta Economica costituiscono parte integrante e sostanziale del presente contratto.
2. L'esecuzione del servizio oggetto del rapporto contrattuale è, pertanto, regolato:
  - dalle clausole del presente contratto, che costituiscono la manifestazione integrale di tutti gli accordi intervenuti con il Concessionario relativamente alle attività e prestazioni contrattuali
  - dalle disposizioni anche regolamentari in vigore per le Aziende Sanitarie, di cui il Concessionario dichiara di avere esatta conoscenza;
  - dal Codice Civile, dal D.Lgs. n. 50/2016 e s.m. e dalle altre disposizioni normative, nazionali e regionali, attualmente vigenti in materia contrattuale.
3. In caso di discordanza o contrasto ovvero di omissioni, gli atti ed i documenti di gara prevarranno sugli atti ed i documenti prodotti dal Concessionario nella medesima sede, ad eccezione di eventuali proposte migliorative formulate da quest'ultimo ed espressamente accettate dalla Azienda.
4. Le clausole del presente contratto sono sostituite, modificate od abrogate automaticamente per effetto di norme aventi carattere cogente contenute in leggi o regolamenti che entreranno in vigore successivamente, fermo restando che, in tal caso, il Concessionario rinuncia ora per allora a promuovere eventuali azioni volte alla riduzione del canone pattuito ovvero ad opporre eccezioni rivolte a sospendere o risolvere il rapporto contrattuale.

## Articolo 2

### Oggetto

1. L'A.S.L. Roma 1 \_\_\_\_\_ affida alla società (Concessionario) \_\_\_\_\_ con sede \_\_\_\_\_ in via \_\_\_\_\_, la concessione di un'area nel Comprensorio del Santa Maria della Pietà per il commercio al dettaglio in area pubblica, in forma fissa di tipo alimentare (*cd Street Food*) da svolgersi attraverso l'installazione di un mezzo mobile (*Food Truck*), nelle modalità richiamate nel Capitolato Tecnico e nella documentazione di gara.
2. Con il presente contratto il Concessionario si obbliga irrevocabilmente nei confronti dell'A.S.L. Roma 1 ad eseguire tutti i servizi, dettagliatamente descritti nel Capitolato Tecnico e nell'Offerta Tecnica.
3. Il canone annuo che la Ditta deve corrispondere all'ASL Roma 1 è pari ad Euro \_\_\_\_\_, IVA esclusa.
4. Tale importo economico complessivo è stato calcolato sulla base dell'offerta economica presentata dal Concessionario in sede di gara.
5. Il versamento dell'onere di concessione dovrà essere effettuato a favore della A.S.L. Roma 1 specificando nella la causale del versamento: "canone di concessione per il commercio al dettaglio in

area pubblica in forma fissa di tipo alimentare (cd. *Street Food*) da svolgersi attraverso l'installazione di un mezzo mobile (*Food Truck*)".

6. L'A.S.L. Roma 1 si riserva la facoltà di richiedere al Concessionario, nel periodo di efficacia del presente Atto, l'aumento delle prestazioni contrattuali, nei limiti in vigore per le forniture in favore della Pubblica Amministrazione, alle condizioni, corrispettivi e termini stabiliti nel presente Atto, in conformità a quanto previsto dall'art. 106 del D.Lgs. 50/2016.

### **Articolo 3**

#### ***Durata del contratto***

1. Il contratto avrà una durata di 12 mesi dalla sottoscrizione e potrà essere prorogato per un uguale periodo.
2. Resta inteso tra le Parti che, ai sensi di legge, la durata dell'efficacia del presente Contratto nel suo complesso e/o delle singole clausole di cui si compone non potrà essere tacitamente e/o unilateralmente prorogata o rinnovata oltre il suddetto termine, fatta salva la facoltà per l'A.S.L. Roma 1 di prorogare gli effetti del presente Contratto per il tempo necessario all'espletamento di una nuova procedura di gara volta all'affidamento del medesimo servizio o di servizi analoghi.

### **Articolo 4**

#### ***Condizioni della fornitura e limitazione di responsabilità***

1. Sono a carico del Concessionario tutti gli oneri, le spese ed i rischi relativi alla prestazione delle attività, nonché ad ogni attività che si rendesse necessaria per la prestazione degli stessi o, comunque, opportuna per un corretto e completo adempimento delle obbligazioni previste,
2. Il Concessionario garantisce l'esecuzione di tutte le prestazioni oggetto del rapporto contrattuale a perfetta regola d'arte, nel rispetto delle norme vigenti e secondo le condizioni, le modalità, i termini e le prescrizioni contenute nella documentazione di gara, pena la risoluzione di diritto del contratto.
3. Le prestazioni contrattuali dovranno necessariamente essere conformi, salva espressa deroga, alle caratteristiche tecniche ed alle specifiche indicate negli atti di gara. In ogni caso, il Concessionario si obbliga ad osservare tutte le norme e tutte le prescrizioni tecniche e di sicurezza in vigore, nonché quelle che dovessero essere emanate successivamente all'aggiudicazione.
4. Gli eventuali maggiori oneri derivanti dalla necessità di osservare le norme e le prescrizioni di cui sopra, anche se entrate in vigore successivamente all'aggiudicazione, resteranno ad esclusivo carico del Concessionario che non potrà, pertanto, avanzare pretesa di compensi e/o riduzione del canone pattuito, a qualsiasi titolo, nei confronti dell'A.S.L. Roma 1 assumendosene il medesimo Concessionario ogni relativa alea.



5. Il Concessionario si impegna espressamente a manlevare e tenere indenne l'A.S.L. Roma 1 da tutte le conseguenze derivanti dall'eventuale inosservanza delle norme e prescrizioni tecniche, di sicurezza, di igiene e sanitarie vigenti.
6. Il Concessionario rinuncia espressamente, ora per allora, a qualsiasi pretesa o richiesta di riduzione del canone concessorio nel caso in cui l'esecuzione delle prestazioni contrattuali dovesse essere ostacolata o resa più onerosa dalle attività svolte dall'A.S.L. Roma 1 e da terzi autorizzati.
7. Il Concessionario si obbliga a consentire all'A.S.L. Roma 1 di procedere in qualsiasi momento e anche senza preavviso alle verifiche della piena e corretta esecuzione delle prestazioni oggetto del contratto, nonché a prestare la propria collaborazione per consentire lo svolgimento di tali verifiche.
8. Sono ad esclusivo carico del Concessionario, oltre quanto previsto:
- a. tutte le spese e gli oneri a qualsiasi titolo derivanti dall'adempimento del contratto e dalle applicazioni di ognuna delle sue clausole, e comunque desumibili dagli atti di gara;
  - b. tutti gli oneri fiscali presenti e futuri connessi all'esecuzione del contratto, ivi compresi quelli relativi alla stipula e registrazione dello stesso;
  - c. i rischi connessi all'attività oggetto del contratto;
  - d. ogni altro obbligo od onere comunque scaturente, dal contratto, dalla normativa vigente, o comunque desumibile dalla presente procedura di gara;
  - e. il pagamento all'A.S.L. Roma 1 di un canone di concessione annuo, così come stabilito;
  - f. l'eventuale adeguamento funzionale del mezzo mobile alle esigenze di esercizio ed alla normativa vigente che regola il settore qualora intervenute in corso di concessione;
  - g. la fornitura delle attrezzature, delle dotazioni e dei mezzi che verranno impiegate nell'esecuzione del servizio;
  - h. la fornitura e lo stoccaggio delle derrate alimentari in quantità idonea e sufficiente, a garantire la fruizione continua;
  - i. la fornitura di tutti i materiali di consumo occorrenti per l'espletamento del servizio;
  - j. la pulizia, sanificazione, disinfezione, disinfestazione, deblattizzazione e derattizzazione ordinaria e straordinaria del mezzo mobile nonché, delle apparecchiature, e di tutte le attrezzature fisse e mobili;
  - k. l'utilizzo di prodotti assolutamente non tossici e biodegradabili ai sensi delle vigenti normative;
  - l. la manutenzione ordinaria del mezzo mobile; la manutenzione ordinaria e straordinaria delle attrezzature, degli arredi e di quanto altro necessario per l'espletamento del servizio.
  - m. la raccolta differenziata dei rifiuti nell'area del posteggio e nelle immediate vicinanze ed il conferimento degli stessi negli appositi spazi di raccolta nel rispetto delle norme vigenti, derivanti dall'attività espletata;

- n. la retribuzione, comprensiva degli elementi accessori ed aggiuntivi, da erogare al personale alle proprie dipendenze ed i relativi oneri assicurativi, previdenziali e sociali;
  - o. il rispetto di tutte le normative vigenti in materia;
2. Il Concessionario è altresì tenuto a:
- a. esporre, in maniera ben visibile, le licenze ed autorizzazioni necessarie all'esercizio dell'attività rilasciate dalle autorità competenti;
  - b. esporre, in maniera ben visibile, il listino prezzi timbrato e controfirmato dall'Amministrazione concedente;
  - c. esporre, in maniera ben visibile, i propri recapiti;
  - e. non costituire depositi di recipienti vuoti, di contenitori in cartone o quanto altro, nemmeno in via provvisoria, se non nelle apposite aree individuate;
  - f. provvedere che gli approvvigionamenti per la gestione dei servizi non ostacolino minimamente la normale attività della struttura;
  - g. provvedere, in caso di contravvenzioni o sanzioni che dovessero essere poste a carico della A.S.L. Roma 1 per inadempienze o per responsabilità imputabili alla Ditta, all'immediato e totale rimborso a favore della stessa che, in caso contrario, si rifarà sul deposito cauzionale richiedendone la ricostituzione nella misura prevista.
3. Rimane pertanto escluso qualsiasi onere per la A.S.L. Roma 1 derivante tra l'altro:
- a. dal verificarsi di eventi nell'Area oggetto della concessione dai quali l'utenza dovesse ricevere danno;
  - b. dalla risoluzione del contratto prima della scadenza prevista, nel caso di rilascio anticipato dell'Area e dalla conseguente disinstallazione delle attrezzature e delle dotazioni e successiva messa in ripristino dell'Area nella situazione in cui era al momento della consegna, che dovranno avvenire entrambe a cura e spese della Ditta Aggiudicataria.

## **Articolo 5**

### ***Obblighi specifici del Concessionario***

1. Il Concessionario si obbliga, oltre a quanto previsto nelle altre parti del presente contratto, a:
- a. adottare, nell'esecuzione di tutte le attività, le modalità atte a garantire la vita e l'incolumità dei propri dipendenti, dei terzi e dei dipendenti dell'A.S.L. Roma 1, coerentemente con quanto previsto dal D. Lgs. 81/2008 e s.m. in materia di sicurezza sul lavoro e dal Modello C DUVRI (Fascicolo Informativo sui rischi), nonché ad evitare qualsiasi danno a beni pubblici o privati;

- b. osservare, integralmente, tutte le leggi, norme e regolamenti di cui alla vigente normativa in materia di sicurezza e salute dei lavoratori sul luogo di lavoro e a verificare che anche il personale rispetti integralmente le disposizioni di cui sopra;
- c. erogare i servizi oggetto del Contratto ed a prestare i servizi connessi, impiegando tutte le strutture ed il personale necessario per la loro realizzazione secondo quanto stabilito nel Contratto e negli Atti di gara;
- d. manlevare e tenere indenne l'A.S.L. Roma 1, per quanto di rispettiva competenza, dalle pretese che i terzi dovessero avanzare in relazione ai danni derivanti dallo svolgimento dei servizi oggetto del Contratto ovvero in relazione a diritti di privativa vantati da terzi;
- e. predisporre tutti gli strumenti e le metodologie, comprensivi della relativa documentazione, atti a garantire elevati livelli di servizio, ivi compresi quelli relativi alla sicurezza e riservatezza;
- f. comunicare tempestivamente le eventuali variazioni della propria struttura organizzativa coinvolta nell'esecuzione del Contratto, indicando analiticamente le variazioni intervenute;
- g. utilizzare, per l'erogazione dei servizi, personale abilitato ai sensi di legge nei casi prescritti e munito di preparazione professionale. A tal fine il Concessionario si impegna ad impartire un'adeguata formazione/informazione al proprio personale sui rischi specifici, propri dell'attività da svolgere e sulle misure di prevenzione e protezione da adottare in materia di sicurezza sul lavoro e di tutela ambientale;
- h. osservare, integralmente, tutte le Leggi, Norme e Regolamenti di cui alla vigente normativa in materia di sicurezza e salute dei lavoratori sul luogo di lavoro e a verificare che anche il personale rispetti integralmente le disposizioni di cui sopra;
- i. controllare che il personale addetto mantenga un contegno decoroso, irreprensibile, riservato, corretto e disponibile alla collaborazione. Il Concessionario istruirà, inoltre, il personale a mantenere il segreto d'ufficio su fatti e circostanze concernenti l'organizzazione e l'andamento dell'A.S.L. Roma 1;
- j. osservare tutte le indicazioni operative, di indirizzo e di controllo che a tale scopo saranno predisposte e comunicate dall'A.S.L. Roma 1, per quanto di rispettiva ragione

## Articolo 6

### *Modalità e termini di esecuzione del servizio*

1. Il Concessionario si obbliga a prestare i servizi richiesti secondo le modalità stabilite nel Disciplinare di gara, nel Capitolato Tecnico, negli atti presentati dal Concessionario in sede di gara (Offerta tecnica), pena l'applicazione delle penali di cui oltre.

2. Il Concessionario si obbliga a rispettare tutte le indicazioni relative alla buona e corretta esecuzione contrattuale che dovessero essere impartite dall'A.S.L. Roma 1.
3. L'erogazione del servizio si intende comprensiva di ogni onere e spesa, nessuna esclusa.
4. L'esecuzione del servizio deve avvenire secondo quanto previsto negli atti di cui al punto 1.
5. Il Concessionario deve erogare il servizio nel rispetto delle fasce orarie e delle modalità stabilite pena l'applicazione delle penali di cui oltre.

#### **Articolo 7**

##### ***Verifica e controllo qualitativo***

1. Il Concessionario si obbliga a consentire all'A.S.L. Roma 1 di procedere, in qualsiasi momento e anche senza preavviso, alle verifiche della piena e corretta esecuzione delle prestazioni oggetto del contratto previste dal Capitolato Tecnico, nonché a prestare la propria collaborazione per consentire lo svolgimento di tali verifiche.
2. In caso di inosservanza totale o parziale di quanto previsto, il Concessionario sarà soggetto a contestazione da parte dell'A.S.L. Roma 1.
3. Qualora le prestazioni rese non siano rispondenti agli standard qualitativi stabiliti, il Direttore dell'esecuzione del contratto o persona da lui delegata, in caso di non conformità grave, contatta il Referente indicato del Concessionario richiedendo l'immediato intervento risolutivo e contestualmente compila il modulo di non conformità.
4. Qualora la qualità rilevata a seguito dei suddetti controlli risulti insufficiente, rispetto agli standard stabiliti, verranno applicate le penalità previste nel presente contratto.
5. Tali penalità verranno comminate anche in caso di mancata effettuazione del servizio o di esecuzione difforme nelle modalità e nei tempi rispetto a quelle concordate.

#### **Articolo 8**

##### ***Canone concessorio***

1. Il concessionario è obbligato al pagamento del canone offerto in sede di gara, comprensivo del costo delle utenze
2. Il canone e il costo dell'utenza sono da pagarsi in via anticipata rispetto al periodo di attività e precisamente in occasione del rilascio del titolo concessorio.
3. Al concessionario non spetterà alcun rimborso in caso di revoca o decadenza della concessione.



4. Sono a carico del concessionario gli oneri relativi all'eventuale approntamento dell'area attraverso la predisposizione di appositi allacci elettrici, idrici e quant'altro necessario allo svolgimento del servizio, al rispetto delle normative in materia di igiene e sanità nonché al pagamento di tasse e/o canoni se ed in quanto dovuti.
1. Tutti gli oneri derivanti al Concessionario dall'esecuzione del rapporto contrattuale e dall'osservanza di leggi e regolamenti, nonché dalle disposizioni emanate o che venissero emanate dalle competenti autorità, non determinano alcuna riduzione del canone concessorio.
2. Il canone concessorio è stato determinato a proprio rischio dal Concessionario in base ai propri calcoli, alle proprie indagini, alle proprie stime, e sono, pertanto, fissi ed invariabili indipendentemente da qualsiasi imprevisto o eventualità, facendosi carico il Concessionario di ogni relativo rischio e/o alea.

#### Articolo 9

##### ***Tracciabilità dei flussi finanziari e clausola risolutiva espressa***

1. Il Concessionario si assume l'obbligo della tracciabilità dei flussi finanziari di cui alla L. 13 agosto 2010, n. 136 e s.m., pena la nullità assoluta del presente Contratto.
2. Gli estremi identificativi del conto corrente dedicato, anche in via non esclusiva alle commesse pubbliche di cui all'art. 3 della L. 136/2010 e s.m., sono \_\_\_\_\_.
3. Il Concessionario si obbliga a comunicare all'ASL Roma 1 le generalità ed il codice fiscale delle persone delegate ad operare sul predetto conto corrente, nonché ogni successiva modifica ai dati trasmessi, nei termini di cui all'art. 3, comma 7, L. 136/2010 e s.m.
4. Qualora le transazioni relative al Contratto siano eseguite senza avvalersi del bonifico bancario o postale ovvero di altri strumenti idonei a consentire la piena tracciabilità, il presente Contratto è risolto di diritto, secondo quanto previsto dall'art. 3, comma 9 bis, della L. 136/2010 e s.m.
5. Il Concessionario si obbliga altresì ad inserire nei contratti sottoscritti con i subappaltatori o i subcontraenti, a pena di nullità assoluta, un'apposita clausola con la quale ciascuno di essi assume gli obblighi di tracciabilità dei flussi finanziari di cui alla Legge 13 agosto 2010 n. 136 e s.m.
6. Il Concessionario, il subConcessionario o subcontraente, che ha notizia dell'inadempimento della propria controparte agli obblighi di tracciabilità finanziaria, ne dà immediata comunicazione all'ASL Roma 1 ed alla Prefettura-Ufficio territoriale del Governo della provincia ove ha sede la stessa.
7. L'ASL Roma 1 verificherà che nei contratti di subappalto, sia inserita, a pena di nullità assoluta del contratto, un'apposita clausola con la quale il subConcessionario assume gli obblighi di tracciabilità dei flussi finanziari di cui alla Legge 136/2010 e s.m.
8. Con riferimento ai subcontratti, il Concessionario si obbliga a trasmettere all'ASL Roma 1, oltre alle informazioni di cui all'art. 105 del D.Lgs. n. 50 del 2016 anche apposita dichiarazione resa ai sensi del

D.P.R. n. 445/2000, attestante che nel relativo subcontratto è stata inserita, a pena di nullità assoluta, un'apposita clausola con la quale il subcontraente assume gli obblighi di tracciabilità di cui alla Legge sopracitata. E' facoltà dell'ASL Roma 1 richiedere copia del contratto tra il Concessionario ed il subcontraente al fine di verificare la veridicità di quanto dichiarato.

9. Per tutto quanto non espressamente previsto, restano ferme le disposizioni di cui all'art. 3 della L. 13/08/2010 n. 136 e s.m.

#### **Articolo 10**

##### ***Trasparenza***

1. Il Concessionario espressamente ed irrevocabilmente:
  1. dichiara che non vi è stata mediazione o altra opera di terzi per la conclusione del contratto;
  2. dichiara di non aver corrisposto né promesso di corrispondere ad alcuno, direttamente o attraverso terzi, ivi comprese le imprese collegate o controllate, somme di denaro o altra utilità a titolo di intermediazione o simili, comunque volte a facilitare la conclusione del contratto stesso;
  3. si obbliga a non versare ad alcuno, a nessun titolo, somme di danaro o altra utilità finalizzate a facilitare e a rendere meno onerosa l'esecuzione e la gestione della presente fornitura rispetto agli obblighi assunti, né a compiere azioni comunque volte agli stessi fini.
2. Qualora non risultasse conforme al vero anche una sola delle dichiarazioni rese ai sensi del precedente comma, ovvero il Concessionario non rispettasse gli impegni e gli obblighi ivi assunti per tutta la durata del rapporto contrattuale, lo stesso si intenderà risolto di diritto ai sensi e per gli effetti dell'articolo 1456 cod. civ., per fatto e colpa del Concessionario, che sarà conseguentemente tenuto al risarcimento di tutti i danni derivanti dalla risoluzione.

#### **Articolo 11**

##### ***Penali***

1. Qualora durante lo svolgimento del servizio si verificassero inadempienze nell'osservanza delle clausole contrattuali o rilievi per negligenza nell'espletamento del servizio, l'A.S.L. Roma 1, previa contestazione a mezzo PEC diffidare il Fornitore all'esatta esecuzione del servizio. L'Impresa dovrà produrre, entro e non oltre 5 giorni lavorativi, successivi alla suddetta contestazione le proprie giustificazioni scritte. Ove le suddette giustificazioni non pervengano ovvero l'A.S.L. Roma 1 non le ritenga condivisibili si potrà procedere ad applicare le penali come di seguito riportato.

2. Nel caso di inosservanze delle norme contrattuali e per ciascuna carenza rilevata, l'A.S.L. Roma 1 si riserva l'insindacabilità di applicare le seguenti penalità, oltre a quanto previsto in merito a rischi, responsabilità e risarcimento per eventuali danni:

INADEMPIMENTO	PENALE AL GIORNO
Ritardo e/o mancata apertura dell'area secondo gli orari stabiliti	€ 30,00
Mancata pulizia dell'area, delle attrezzature, etc.	€ 50,00
Svolgimento del Servizio in area diversa da quella stabilita da questo disciplinare	€ 80,00

3. Per tutti i punti la verifica di non conformità sull'esecuzione del servizio deve essere attuata nel rispetto della regola del contraddittorio con il rappresentante dell'impresa aggiudicataria; in caso di rifiuto la contestazione può essere comunicata anche via pec con la conseguente esecuzione d'ufficio della penale.
4. L'A.S.L. Roma 1 potrà applicare le penali nella misura massima del 10% del valore del contratto.
5. L'applicazione delle penali non esclude peraltro qualsiasi altra azione legale che l'Azienda intenda eventualmente intraprendere fino ad arrivare alla risoluzione del contratto per gravissime inadempienze o irregolarità.
6. I danni arrecati dall'impresa alla proprietà dell'Azienda verranno contestati per iscritto a mezzo pec. Qualora l'Azienda non accogliesse le giustificazioni adottate dall'impresa ovvero l'impresa stessa non provvedesse al ripristino del bene, nei termini fissati, vi provvederà l'Azienda addebitando le spese all'impresa.
7. L'importo derivante dall'applicazione di penalità, sanzioni e dalle spese sostenute in danno, verrà detratto dal deposito cauzionale.

## Articolo 12

### **Cauzione definitiva**

1. A garanzia delle obbligazioni contrattuali il Concessionario, ai sensi e per gli effetti dell'art. 103 del D.Lgs. n. 50/2016, ha costituito a favore dell'A.S.L. Roma 1 una garanzia fideiussoria. Detta garanzia deve

prevedere espressamente la rinuncia al beneficio della preventiva escussione del debitore principale, la rinuncia all'eccezione di cui all'art. 1957, comma 2 del Codice Civile, nonché l'operatività della garanzia medesima entro 15 giorni, a semplice richiesta scritta dall'A.S.L. Roma 1.

2. La cauzione definitiva si intende estesa a tutti gli accessori del debito principale ed è prestata a garanzia dell'esatto e corretto adempimento di tutte le obbligazioni del Concessionario.
3. In particolare, la cauzione rilasciata garantisce tutti gli obblighi specifici assunti dal Concessionario, anche quelli a fronte dei quali è prevista l'applicazione di penali e, pertanto, resta espressamente inteso che l'A.S.L. Roma 1 ha diritto di rivalersi direttamente sulla cauzione e, quindi, sulla fideiussione per l'applicazione delle penali.
4. La cauzione può essere progressivamente e proporzionalmente svincolata, sulla base dell'avanzamento dell'esecuzione, nel limite massimo del 80%.
5. Qualora l'ammontare della cauzione definitiva dovesse ridursi per effetto dell'applicazione di penali, o per qualsiasi altra causa, il Concessionario dovrà provvedere al reintegro entro il termine di 10 (dieci) giorni dal ricevimento della relativa richiesta.

### **Articolo 13**

#### ***Riservatezza***

1. Il Concessionario ha l'obbligo di mantenere riservati i dati e le informazioni, ivi comprese quelle che transitano per le apparecchiature di elaborazione dati, di cui venga in possesso e, comunque, a conoscenza, di non divulgarli in alcun modo e in qualsiasi forma e di non farne oggetto di utilizzazione a qualsiasi titolo per scopi diversi da quelli strettamente necessari all'esecuzione del contratto.
2. L'obbligo di cui al precedente comma sussiste, altresì, relativamente a tutto il materiale originario o predisposto in esecuzione della fornitura.
3. L'obbligo di cui al comma 1 non concerne i dati che siano o divengano di pubblico dominio.
4. Il Concessionario è responsabile per l'esatta osservanza da parte dei propri dipendenti e collaboratori degli obblighi di segretezza anzidetti.
5. In caso di inosservanza degli obblighi di riservatezza, l'A.S.L. Roma 1, ha facoltà di dichiarare risolto di diritto il contratto, fermo restando che il Concessionario sarà tenuto a risarcire tutti i danni che ne dovessero derivare.
6. Il Concessionario potrà citare i termini essenziali del Contratto nei casi in cui fosse condizione necessaria per la partecipazione del Concessionario stesso a gare e appalti.
7. Il Concessionario si impegna, altresì, a rispettare quanto previsto dal D.Lgs. n. 196/2003 e dai relativi regolamenti di attuazione in materia di riservatezza.



## Articolo 14

### ***Danni, responsabilità civile e polizza assicurativa***

1. L'impresa aggiudicataria dichiara di assicurare il suo personale contro gli infortuni, nonché si impegna a renderlo edotto dei rischi ai quali può andare soggetto.
2. L'impresa aggiudicataria è responsabile per i danni che possono subire persone e cose appartenenti alla propria organizzazione all'interno e fuori delle strutture dell'A.S.L. Roma 1, per fatti ed attività connesse all'esecuzione del contratto.
3. L'impresa aggiudicataria si impegna a rispondere pienamente dei danni a persone e cose dell'A.S.L. Roma 1 o di terzi, che potessero derivare dall'espletamento del servizio ed imputabili ad essa od ai suoi dipendenti, manlevando l'Azienda da ogni responsabilità. A tale scopo, l'impresa dovrà costituire idonea polizza assicurativa che copra tutti i rischi specificati, inclusa la responsabilità civile verso terzi per danni patrimoniali e non patrimoniali, per un massimale non inferiore ad euro 500.000,00 per ogni evento dannoso o sinistro.
4. Resta inteso tra le Parti che l'esistenza, la validità e, comunque, l'efficacia della suddetta polizza assicurativa è condizione essenziale per l'A.S.L. Roma 1. Pertanto, qualora il Concessionario non sia in grado di provare all'atto della stipula del Contratto e/o in qualsiasi momento di possedere la copertura assicurativa di cui si tratta, il Contratto si intenderà risolto di diritto ai sensi dell'art. 1456 del codice civile, con riscossione della cauzione definitiva prestata a titolo di penale, fatto salvo l'obbligo di risarcimento dell'eventuale maggior danno subito.
5. L'impresa aggiudicataria, infine, assume a proprio carico le responsabilità derivanti del buon funzionamento del servizio anche in caso di scioperi e vertenze sindacali del suo personale, promuovendo tutte le iniziative atte ad evitare l'interruzione del servizio e includendo gli eventuali danni nell'ambito della copertura assicurativa sopra prevista.
6. L'impresa allega al presente contratto copia autentica della polizza assicurativa, che copre ogni rischio di responsabilità civile per danni, comunque arrecati a persone o cose, per colpa dell'impresa aggiudicataria.
7. Il risarcimento dei predetti danni potrà essere effettuato a mezzo rimborso dell'importo risultante dalla apposita nota stilata dagli uffici dell'Amministrazione competenti in materia.
8. Qualora l'impresa, o chi per essa, non dovesse provvedere al risarcimento o alla riparazione del danno, nel termine fissato nella relativa lettera di notifica, l'A.S.L. Roma 1 resta autorizzata a provvedere direttamente alla riparazione o risarcimento del danno subito, addebitando il relativo importo all'impresa.



## Articolo 15

### ***Risoluzione e clausola risolutiva espressa***

1. Ferme le ulteriori ipotesi di risoluzione previste dall' art. 108 del D.Lgs. n. 50/16 e s.m., l'ASL Roma 1 può risolvere di diritto ai sensi dell'art. 1456 Cod. Civ., previa dichiarazione da comunicarsi al Concessionario nel rispetto delle modalità previste dalla vigente normativa, senza necessità di assegnare alcun termine per l'adempimento, il contratto nei seguenti casi:
  - a) reiterati e aggravati inadempimenti imputabili al Concessionario, comprovati da almeno 3 (tre) documenti di contestazione ufficiale, al di fuori dei casi di cui all'articolo 108 del D.lgs. n. 50 del 2016;
  - b) violazione delle norme in materia di cessione del contratto e dei crediti;
  - c) mancata reintegrazione della cauzione eventualmente escussa entro il termine di cui all'articolo "Cauzione definitiva";
  - d) mancata copertura dei rischi durante tutta la vigenza del contratto;
  - e) nei casi previsti dall'articolo "Tracciabilità dei flussi finanziari e clausola risolutiva espressa";
  - f) nei casi di cui all'articolo "Riservatezza";
  - g) nei casi di cui all'articolo "Subappalto";
  - h) nei casi di cui all'articolo "Trasparenza";
  - i) qualora disposizioni legislative, regolamentari ed autorizzative non ne consentano la prosecuzione in tutto o in parte.
2. In tutti i predetti casi di risoluzione l'ASL Roma 1 ha diritto di ritenere definitivamente la cauzione definitiva, ove essa non sia stata ancora restituita, e/o di applicare una penale equivalente, nonché di procedere nei confronti del Concessionario per il risarcimento del danno. In questo caso l'Azienda si rivolgerà per l'esecuzione del servizio appaltato alla successiva Ditta che ha presentato la migliore offerta.
3. In conformità con quanto previsto dal Protocollo di Azione sottoscritto tra l'Autorità Nazionale Anticorruzione e la Regione Lazio, l'ASL Roma 1 si avvarrà della clausola risolutiva espressa di cui all'art. 1456 c.c. ogni qualvolta nei confronti dell'imprenditore o dei componenti la compagine sociale, o dei dirigenti dell'impresa con funzioni specifiche relative all'affidamento alla stipula e all'esecuzione del contratto sia stata disposta misura cautelare o sia intervenuto rinvio a giudizio per taluno dei delitti di cui agli artt. 317 cp 318 cp 319 cp 319 bis cp 319 ter cp 319 quater 320 cp 322 cp 322 bis cp 346 bis cp 353 cp 353 bis cp.
4. Rimane inteso che eventuali inadempimenti che abbiano portato alla risoluzione del presente Contratto saranno oggetto di segnalazione all'Autorità Nazionale Anticorruzione nonché potranno

essere valutati come grave negligenza o malafede nell'esecuzione delle prestazioni affidate al Concessionario ai sensi dell'art. 80 comma 5 lett.c) del D.Lgs. n. 50/16.

## Articolo 16

### *Recesso*

1. Fermo restando quanto previsto dagli articoli 88, comma 4-ter, e 92, comma 4, del decreto legislativo 6 settembre 2011, n. 159, l'A.S.L. Roma 1 ha diritto, nei casi di giusta causa, di recedere unilateralmente dal contratto, in tutto o in parte, in qualsiasi momento, con un preavviso di almeno 30 (trenta) giorni solari, da comunicarsi al Concessionario con pec
2. Si conviene che per giusta causa si intende, a titolo meramente esemplificativo e non esaustivo:
  - i. qualora sia stato depositato contro il Concessionario un ricorso ai sensi della legge fallimentare o di altra legge applicabile in materia di procedure concorsuali, che proponga lo scioglimento, la liquidazione, la composizione amichevole, la ristrutturazione dell'indebitamento o il concordato con i creditori, ovvero nel caso in cui venga designato un liquidatore, curatore, custode o soggetto avente simili funzioni, il quale entri in possesso dei beni o venga incaricato della gestione degli affari del Concessionario;
  - ii. qualora il Concessionario perda i requisiti minimi richiesti per l'affidamento di forniture ed appalti di servizi pubblici relativi alla procedura attraverso la quale è stato scelto il Concessionario medesimo;
  - iii. qualora taluno dei componenti l'Organo di Amministrazione o l'Amministratore Delegato o il Direttore Generale o il Responsabile tecnico del Concessionario siano condannati, con sentenza passata in giudicato, per delitti contro la Pubblica Amministrazione, l'ordine pubblico, la fede pubblica o il patrimonio, ovvero siano assoggettati alle misure previste dalla normativa antimafia.
3. L'A.S.L. Roma 1, in caso di mutamenti di carattere organizzativo interessanti la stessa, che abbiano incidenza sulla prestazione dei servizi, può altresì recedere unilateralmente, in tutto o in parte, con un preavviso di almeno 30 (trenta) giorni solari, da comunicarsi al Concessionario a mezzo pec.
4. Nei casi di cui ai commi precedenti, il Concessionario ha diritto alla restituzione proporzionale del canone anticipatamente corrisposto, rinunciando espressamente, ora per allora, a qualsiasi ulteriore eventuale pretesa, anche di natura risarcitoria, ed a ogni ulteriore compenso o indennizzo e/o rimborso delle spese, anche in deroga a quanto previsto dall'articolo 1671 Cod. Civ..
5. L'A.S.L. Roma 1 può altresì recedere, per motivi diversi da quelli elencati, in tutto o in parte, avvalendosi della facoltà consentita dall'articolo 1671 c.c. con un preavviso di almeno 30 (trenta) giorni solari, da comunicarsi al Concessionario a mezzo pec, purché tenga indenne lo stesso Concessionario delle spese sostenute, delle prestazioni rese e del mancato guadagno.

6. In ogni caso, dalla data di efficacia del recesso, il Concessionario deve cessare tutte le prestazioni contrattuali, assicurando che tale cessazione non comporti danno alcuno per le Amministrazioni Contraenti.

## Articolo 17

### *Obblighi derivanti dal rapporto di lavoro*

1. Il Concessionario si obbliga ad ottemperare a tutti gli obblighi verso i propri dipendenti derivanti da disposizioni legislative e regolamentari vigenti in materia di lavoro, ivi compresi quelli in tema di igiene e sicurezza, nonché la disciplina previdenziale e infortunistica, assumendo a proprio carico tutti i relativi oneri.
2. L'A.S.L. Roma 1 avrà la facoltà di verificare in ogni momento la sussistenza delle condizioni sanitarie necessarie per l'espletamento del servizio.
3. L'Impresa aggiudicataria si obbliga ad applicare nei confronti dei lavoratori dipendenti e, se cooperative, nei confronti dei soci lavoratori, condizioni contrattuali, normative e retributive non inferiori a quelle risultanti dai contratti collettivi nazionali di lavoro del Comparto di categoria e dagli accordi integrativi territoriali sottoscritti dalle organizzazioni imprenditoriali e dei lavoratori maggiormente rappresentative, nonché a rispettare le norme e le procedure previste dalla legge, alla data dell'offerta e per tutta la durata dell'appalto. L'obbligo permarrà anche dopo la scadenza dei suindicati contratti collettivi e fino alla loro sostituzione.
4. L'Impresa aggiudicataria sarà tenuta inoltre all'osservanza ed all'applicazione di tutte le norme relative alle assicurazioni obbligatorie ed antinfortunistiche, previdenziali ed assistenziali, nei confronti del proprio personale dipendente e dei soci lavoratori nel caso di cooperative.
5. L'Impresa dovrà certificare il trattamento retributivo previsto dal CCNL di categoria e dagli accordi integrativi territoriali, ai lavoratori, compresi i soci lavoratori qualora si tratti di cooperativa, impiegati nel servizio oggetto dell'appalto. A tal fine l'Impresa aggiudicataria s'impegna a produrre la seguente documentazione relativa al personale impiegato nel servizio de quo, all'inizio dell'appalto e ogni qual volta l'A.S.L. Roma 1 lo chieda:
  - fotocopia libro matricola del personale impiegato abitualmente, occasionalmente o promiscuamente nell'appalto;
  - variazioni del personale in servizio - cessazioni, destituzioni, nuove assunzioni;
  - numero di matricola desunto dal libro matricola, eventuale badge assegnato, luogo di lavoro, qualifica, livello retributivo.
6. Si applicano le disposizioni di cui all'art. 30 commi 5 e 6 del D.lgs. n. 50 del 2016 a salvaguardia dell'adempimento contributivo e retributivo, rivalendosi mediante escussione della cauzione.

## Articolo 18

### *Responsabile della commessa*

1. Con la stipula del presente Contratto il Concessionario individua nel Sig. \_\_\_\_\_ il Responsabile della commessa, con capacità di rappresentare ad ogni effetto il Concessionario, il quale è il referente nei confronti dell'A.S.L. Roma 1.
2. I dati di contatto del Responsabile della commessa sono: numero telefonico \_\_\_\_\_, indirizzo e-mail \_\_\_\_\_ pec \_\_\_\_\_.

## Articolo 19

### *Trattamento dei dati, consenso al trattamento*

1. Ai sensi di quanto previsto dalle leggi in tema di trattamento di dati personali, le parti dichiarano di essersi preventivamente e reciprocamente informate circa le modalità e le finalità dei trattamenti di dati personali che verranno effettuati per l'esecuzione di questo rapporto contrattuale.
2. Nello specifico, verranno trattati i dati necessari alla esecuzione del rapporto contrattuale in ottemperanza ad obblighi di legge, ed in particolare per le finalità legate al monitoraggio ed al controllo della spesa dell'A.S.L. Roma 1.
3. In ogni caso l'A.S.L. Roma 1 aderendo al contratto dichiara espressamente di acconsentire al trattamento e all'invio da parte del Concessionario dei dati relativi alla fatturazione, per le finalità connesse all'esecuzione del rapporto contrattuale. I dati saranno trasmessi anche per via telefonica e telematica dal Concessionario all'A.S.L. Roma 1 nel rispetto delle disposizioni normative in vigore.
4. I trattamenti dei dati saranno improntati ai principi di correttezza, liceità e trasparenza e nel rispetto delle misure di sicurezza.
5. Le parti si impegnano a comunicarsi oralmente tutte le informazioni previste della medesima normativa, ivi comprese quelle relative ai nominativi del responsabile e del titolare del trattamento e le modalità di esercizio dei diritti dell'interessato.

## Articolo 20

### *Oneri fiscali e spese contrattuali*

1. Sono a carico del Concessionario tutti gli oneri anche tributari e le spese contrattuali relative alla concessione ivi incluse, a titolo esemplificativo e non esaustivo, quelli notarili, bolli, carte bollate, tasse di registrazione, copie esecutive, ecc. ad eccezione di quelli che fanno carico all'A.S.L. Roma 1 per legge.
2. Il Concessionario dichiara che le prestazioni di cui trattasi sono effettuate nell'esercizio di impresa e che trattasi di operazioni soggette all'imposta sul valore aggiunto, che il Concessionario è tenuto a versare, con diritto di rivalsa, ai sensi del D.P.R. n. 633/72.

## **Articolo 21**

### ***Foro competente***

Per ogni controversia che dovesse insorgere in ordine alla validità, interpretazione, esecuzione e risoluzione del rapporto contrattuale e per tutte le questioni relative ai rapporti tra il Concessionario e l'A.S.L. Roma, è competente in via esclusiva il Foro di Roma

## **Articolo 22**

### ***Direttore dell'esecuzione***

Con la stipula del presente Contratto l'ASL Roma 1, in ottemperanza a quanto previsto dall'articolo 101 del D.lgs. n. 50/16 nomina il Sig. \_\_\_\_\_ in qualità di Direttore dell'Esecuzione, attribuendo allo stesso tutte le funzioni previste dalla vigente normativa.

## **Articolo 23**

### ***Clausola Antipantouflage***

In ottemperanza a quanto disposto dall'articolo 53, comma 16 ter, del D.Lgs. 165/2001, l'Concessionario non deve aver concluso contratti di lavoro subordinato o autonomo né aver attribuito incarichi a ex dipendenti regionali che si trovino nella condizione di limitazione temporale della libertà negoziale, pena la nullità di tali contratti. Tale limitazione riguarda i dipendenti che, avendo esercitato, negli ultimi tre anni di servizio, poteri autoritativi o negoziali per conto dell'Amministrazione regionale, non possono svolgere, nei tre anni successivi alla cessazione del rapporto di pubblico impiego, attività lavorativa o professionale presso i soggetti privati destinatari dell'attività della pubblica amministrazione svolta attraverso i medesimi poteri

È fatto divieto ai soggetti privati destinatari dell'attività della pubblica amministrazione, che abbiano concluso contratti di lavoro subordinato o autonomo o abbiano attribuito incarichi a ex dipendenti pubblici che si trovino nella suddetta condizione di limitazione temporale della libertà negoziale, di contrattare con le pubbliche amministrazioni per i successivi tre anni.

## **Articolo 24**

### ***Allegati***

Si intendono quali allegati, nonché parti integranti ed efficaci del presente contratto, anche se non materialmente collazionati al presente accordo, ma conservati presso la stazione appaltante della gara, l'Offerta Tecnica ed Economica del Concessionario.

Si allega, inoltre, al presente contratto la cauzione definitiva sotto forma di fideiussione di cui al precedente articolo Cauzione definitiva.

Letto approvato e sottoscritto, Li \_\_\_\_\_

*Il Concessionario*

A.S.L. Roma 1

\_\_\_\_\_

\_\_\_\_\_



Il sottoscritto \_\_\_\_\_ in qualità di Legale rappresentante del Concessionario, dichiara di avere perfetta conoscenza di tutte le clausole contrattuali e dei documenti ed atti richiamati nel presente contratto e di accettare incondizionatamente, ai sensi e per gli effetti di legge, tutte le norme, patti e condizioni previsti negli articoli di seguito indicati e contenuti nel presente atto, ferma restando la inderogabilità delle norme contenute nel bando di gara, nel Disciplinare di gara, nel Capitolato tecnico, nei relativi allegati e, per quanto non previsto, nelle disposizioni del Codice Civile e delle Leggi vigenti in materia se ed in quanto compatibili: Articolo 3 Durata del contratto, Articolo 4 Condizioni della fornitura e limitazione di responsabilità, Articolo 5 Obbligazioni specifiche del Concessionario, Articolo 6 Modalità e termini di esecuzione del servizio, Articolo 7 Verifica e controllo qualitativo, Articolo 8 Canone Concessorio, Articolo 9 Tracciabilità dei flussi finanziari e clausola risolutiva espressa, Articolo 11 Penali, Articolo 12 Cauzione definitiva, Articolo 13 Riservatezza, Articolo 14 Danni, responsabilità civile e polizza assicurativa, Articolo 15 Risoluzione e clausola risolutiva espressa, Articolo 16 Recesso.

Letto e approvato

Si sottoscrive per accettazione

*Il Concessionario*

---



Att. 11)



# ASSOBAR

ASSOCIAZIONE ESERCENTI CAFFÈ, BAR, BAR TAVOLA CALDA, PASTICCERIE, GELATERIE ED ESERCIZI SIMILARI DI ROMA E PROVINCIA

ADERENTE ALLA FEDERAZIONE PROVINCIALE PUBBLICI ESERCIZI - F.I.P.E. ROMA

00195 ROMA • Via Andrea Bafile, 5 • Tel. 06 39.03.02.24 / 39.73.01.78 / 39.73.12.84 • Fax 06 39.73.12.51

## LISTINO PREZZI PRICE LIST

	CATEG. 3*/4*	CATEGORIA 2*	CATEGORIA 1*	
<b>CAFFETERIA:</b>	€	€	€	<b>COFFEE &amp; BEVERAGES</b>
CAFFÈ ESPRESSO	0,95	1,10	1,35	ESPRESSO COFFEE
CAFFÈ DECAFFEINATO E CAFFÈ DRZO	1,10	1,30	1,60	DECAFFEINATED COFFEE & ROASTED BARLEY
CAPPUCCINO	1,15	1,40	2,00	CAPPUCCINO
CAFFÈ-LATTE	1,40	1,75	2,10	COFFEE WITH MILK
CAFFÈ FREDDO	1,10	1,40	1,90	ICE COFFEE
CIOCCOLATO IN TAZZA	1,75	2,10	2,50	HOT CHOCOLATE
TÈ ED INFUSI	1,35	1,75	2,00	TEA & INFUSIONS
LATTE IN BICCHIERE	0,95	1,10	1,60	MILK
TÈ FREDDO	1,40	1,75	2,10	ICE TEA
CORREZIONI PANNA	.....	.....	.....	ADDED WHIPPED CREAM
<b>PASTICCERIA:</b>				<b>PASTRIES:</b>
BRIOCHE E LIEVITI	0,95	1,05	1,15	BAKED SWEET BREADS
PASTE ASSORTITE NORMALI	0,95	1,05	1,35	ASSORTED PASTRIES REGULAR SIZE
<b>BIBITE FREDDI:</b>				<b>COLD BEVERAGES</b>
BEVANDE GASSATE IN BOTTIGLIA	1,70	2,05	2,85	BOTTLED SOFT DRINKS
SUCCHI DI FRUTTA IN BOTTIGLIA	1,70	2,00	2,05	BOTTLED FRUIT JUICE
ACQUA MINERALE BICCHIERE	0,35	0,50	-	MINERAL WATER PER GLASS
BIBITE/SUCCHI DI FRUTTA IN BARATTOLO	2,10	2,45	2,95	CANNED BEVERAGES & FRUIT JUICE
SPREMUTE DI FRUTTA	.....	.....	.....	FRESH FRUIT JUICE
BIARRA NAZIONALE 1/3	2,10	2,50	3,10	BEER NATIONAL BRAND 1/3 LITRE
BIARRA NAZIONALE 1/5	1,75	2,10	2,95	BEER NATIONAL BRAND 1/5 LITRE
BIARRA ESTERA O SPECIALE	3,15	3,45	3,80	BEER INTERNATIONAL OR SPECIAL BRAND
SCIROPPI VARI	1,75	2,10	2,85	SYRUP DRINKS
<b>GASTRONOMIA:</b>				<b>DELICATESSEN</b>
PANINI ASSORTITI	.....	.....	.....	ASSORTED SANDWICH BUNS
TOAST	.....	.....	.....	TOASTED HAM & CHEESE
TRAMEZZINI	.....	.....	.....	SANDWICHES
<b>FRULLATI:</b>				<b>SHAKES</b>
FRAPPÉ ASSORTITI	2,05	3,10	4,00	ICE-CREAM SHAKES
FRULLATI DI FRUTTA	2,85	3,10	4,00	FRUIT SHAKES
<b>GELATERIA:</b>				<b>ICE-CREAM</b>
MANTECATI ASSORTITI	.....	.....	.....	ASSORTED SOFT ICE-CREAM
GRANITE, CREMOLATI, GIANDUJA	.....	.....	.....	CRUSHED ICE DRINK, SIEVED WHIPPED ICE-CREAM, GIANDUJA
GRANITE DI CAFFÈ CON PANNA	.....	.....	.....	CRUSHED ICE COFFEE WITH WHIPPED CREAM
CASSATE, TORTE, SEMIFREDDI	.....	.....	.....	CASSATA, CAKES, SOFT ICE-CREAM
<b>APERITIVI:</b>				<b>APERITIFS</b>
APERITIVI NAZIONALI E VERMOUTH	2,20	2,60	3,30	APERITIFS NATIONAL BRAND & VERMOUTH
PROSECCO SPUMANTE	2,50	3,05	4,00	PROSECCO SPARKLING WINE
APERITIVI ESTERI	2,85	3,45	4,45	APERITIFS INTERNATIONAL BRAND
<b>LIQUORI ED ACQUEVITI:</b>				<b>LIQUORS &amp; SPIRITS</b>
LIQUORI NAZIONALI DI MARCA	2,20	2,50	4,35	NATIONAL BRAND LIQUORS
LIQUORI ESTERI	3,10	3,80	4,50	INTERNATIONAL BRAND LIQUORS
COGNAC, WHISKY	3,10	3,55	4,10	COGNAC, WHISKY
BRANDY, AMARI	2,20	2,40	3,10	BRANDY, BITTERS
FERNET, AMARI SPECIALI	2,20	2,50	3,10	FERNET, SPECIAL BITTERS
PUNCH	2,20	2,50	2,85	PUNCH
RISERVE: WHISKY, COGNAC, GRAPPA	4,30	4,55	5,60	RESERVE: WHISKY, COGNAC, GRAPPA

FESTIVO O SERALE DOPO LE ORE 22,00  
+ .....%

I prezzi di prodotti particolari sono esposti in appositi cartelli. Per le consumazioni al tavolo i prezzi di cui sopra potranno essere maggiorati come segue: Cat. 3\* e 4\* .....% Cat. 2\* .....% Cat. 1\* .....%

LISTINO INDICATIVO DEI PREZZI FORMALIZZATO NEL 1999, AGGIORNATO IN BASE ALL'AUMENTO BIENNALE DEL COSTO DELLA VITA RILEVATO DALL'ISTAT PER IL "APRILE 2011-RIBAZZO 2013" IN VIGORE DAL 1° APRILE 2013

PRODOTTO	FORMATO	QUANTITA'	LISTINO FINALE
<b>APERITIVI</b>			
APERITIVI NAZIONALI, ANALCOLICI E VERMUT		10 cl.	
APERITIVI ESTERI - CAMPARI		10 cl.	
PROSECCO SPUMANTE		15 cl.	
<b>FRULLATI</b>			
FRAPPE ASSORTITO			
FRULLATI (FRUTTA CON LATTE)			
<b>LIEVITI</b>			
CORNETTO SEMPLICE			
CORNETTO CON CREMA O MARMELLATA			
CORNETTO CON NUTELLA			
CORNETTO ALLA PANNA			
<b>PASTICCERIA</b>			
DIPLOMATICI GRANDI			
MEDAGLIONI			
SFOGLIE			
CROSTATA ALLA FRUTTA			
ROLLE			
TORTA A SPICCHI			
PASTICCERIA IN CARTA			
<b>PIZZERIA PANTINOTECA</b>			
PIZZA BIANCA CON ROSMARINO ED OLIO DI OLIVA		100 gr.	
PIZZA POMODORO E MOZZARELLA		120 gr.	
PIZZA POMODORO, MOZZARELLA E FUNGHI		140 gr.	
PIZZA POMODORO, MOZZARELLA E MELANZANE		150 gr.	
PIZZA POMODORO, MOZZARELLA E PEPERONI		150 gr.	
PIZZA POMODORO, MOZZARELLA E ZUCCHINE		150 gr.	
<b>ALTRE PIZZE</b>			
PIZZA TONDA GRANDE			
VIENNESE, MEDAGLIONE ALLA MORTADELLA		(vedi panini)	
VIENNESE, MEDAGLIONE AL PROSCIUTTO COTTO		(vedi panini)	
VIENNESE, MEDAGLIONE AL SALAME		(vedi panini)	
VIENNESE, MEDAGLIONE CON SOTTOACETI		(vedi panini)	
VIENNESE, MEDAGLIONE ALLA LONZA		(vedi panini)	
VIENNESE, MEDAGLIONE AL PROSCIUTTO CRUDO O SPEAK		(vedi panini)	
VIENNESE, MEDAGLIONE AL PROSCIUTTO CRUDO E FORMAGGIO		18 gr. 40 gr.	
VIENNESE, MEDAGLIONE AL PROSCIUTTO COTTO E FORMAGGIO		15 gr. 40 gr.	
<b>TAMEZZINI</b>			
MAIONESE, TONNO E POMODORO			
MAIONESE, PROSCIUTTO E FORMAGGIO			
MAIONESE, SALAME E FORMAGGIO			
MAIONESE E GAMBERI			

**A S S O I A T I**  
 ASSOCIAZIONE ITALIANA CANTIERI SPA - PANTINOTECA  
 CANTIERI SPA - PANTINOTECA  
 Piazza dei Fidi degli Strozzi n. 22  
 00195 ROMA - Tel. 39731284

**GRAMMATURA E PREZZI PANINI FARCITI**

ROSETTE O PANINI DA 70 gr. FARCITI CON:	
Prosciutto cotto.....	30 gr.
Prosciutto crudo.....	25 gr.
Salame.....	30 gr.
Mortadella.....	30 gr.
Formaggio.....	40 gr.
Misto: Prosciutto cotto gr. 20 e formaggio 20 gr.	58 gr.

PREZZI MINIMI E MASSIMI PRATICATI			
Da €	2,20	ad €	2,95
Da €	2,20	ad €	2,95
Da €	2,20	ad €	2,95
Da €	2,20	ad €	2,95
Da €	2,20	ad €	2,95
Da €	2,80	ad €	3,00

ROSETTE O PANINI DA 100 gr. FARCITI CON:	
Prosciutto cotto.....	35 gr.
Prosciutto crudo.....	30 gr.
Salame.....	40 gr.
Mortadella.....	40 gr.
Formaggio.....	40 gr.
Misto: Prosciutto cotto gr. 18 e formaggio 40 gr.	58 gr.

PREZZI MINIMI E MASSIMI PRATICATI			
Da €	2,40	ad €	3,10
Da €	2,40	ad €	3,10
Da €	2,40	ad €	3,10
Da €	2,40	ad €	3,10
Da €	2,40	ad €	3,10
Da €	2,90	ad €	3,25

**ASSOBAR.**  
ASSOCIAZIONE ESIBENTI CAFFÈ - BAR - PASTICCERIE ED  
LIEVITI SIMILATI D. ROMA E P. LOMBARDA  
Piazza dei Prati degli Struzzi n. 22  
00195 ROMA - Tel. 0639731254  
P. IVA 8.0128310589

**A S S O B A R**  
 ASSOCIAZIONE FASCICOLI CAFFE' - SAG - PASTICCERI ED  
 ESECUZIONE SIMILANE DI ROMA E PROVINCIA  
 Palazzo Prati degli Strozzi n. 2  
 00193 ROMA - Tel. 39/21354

PRODOTTO	FORMATO	QUANTITA'	LISTINO FINALE
<b>CAFFETTERIA</b>			
CAFFE		7 GR.	
CAFFE' HAG		7 GR.	
CAPPUCCINO		10 CL.	
LATTE MACCHIATO		10 CL.	
CAFFE' FREDDO		10 CL.	
CIOCCOLATO			
THE ED INFUSI			
THE FREDDO	IN BICCHIERE	20 CL.	
LATTE	IN BICCHIERE	20 CL.	
CORREZIONE (BRANDY - MISTRA' - SAMBUCA)		2 CL.	
CORREZIONE PANNA			
<b>LIQUORI</b>			
NAZIONALI DI MARCA - BRANDY - AMARI	IN BICCHIERE	5 CL.	
COGNAC ESTERI	IN BICCHIERE	5 CL.	
WHISKI BABY	IN BICCHIERE	5 CL.	
PERNET ED AMARI	IN BICCHIERE	5 CL.	
PUNCH	IN BICCHIERE		
WHISKI E COGNAC RISERVA	IN BICCHIERE	5 CL.	
<b>BIBITE</b>			
SCIROPPI VARI	IN BICCHIERE	5 CL.	
BEVANDE GASSATE	BOTTIGLIETTA	25 CL.	
SUCCHI DI FRUTTA			
SUCCHI DI FRUTTA	BOTTIGLIA	1 L.	
SUCCO NATURALE	BARATTOLO	20 CL.	
SPREMUTA DI AGRUMI FRESCHI		20 CL.	
SUCCHI DI FRUTTA		20 CL.	
SUCCO DI FRUTTA	BICCHIERE	20 CL.	
ACQUA MINERALE	BICCHIERE	20 CL.	
ACQUA MINERALE	IN BOTTIGLIA	50 CL.	
BIBITE	BARATTOLO	33 CL.	
BIBITE	BARATTOLO	25 CL.	
THE FREDDO	BARATTOLO	33 CL.	
BIRRA NAZIONALE	BOTTIGLIA	66 CL.	
BIRRA NAZIONALE	BOTTIGLIA	33 CL.	
BIRRA ESTERA O SPECIALE	BOTTIGLIA	33 CL.	
<b>APERITIVI</b>			
NAZIONALI E VERMUT - ANALCOLICI		10 CL.	
PROSECCO SPUMANTE		15 CL.	
APERITIVI ESTERI E CAMPARI		10 CL.	

*OR*

*M*