

## DETERMINAZIONE DIRIGENZIALE

**Registro Generale N. \_\_\_\_\_ del \_\_\_\_\_**

**Registro Struttura N. \_\_\_\_\_ del \_\_\_\_\_**

OGGETTO: Affidamento della fornitura di n. 1 Desk Accettazione occorrente alla UOC Neurologia, Pal. A dell Ospedale San Filippo Neri per un importo pari ad € 2.000,00 iva esclusa. CIG Y7B3212645

STRUTTURA PROPONENTE: DIPARTIMENTO TECNICO PATRIMONIALE - UOC ACQUISIZIONE BENI E SERVIZI

Centro di Costo: BD0101                      L'Estensore: FRANCESCO TORRACA

Il presente Atto non contiene dati sensibili

Il Funzionario addetto al controllo di budget con la sottoscrizione del presente atto attesta la seguente situazione rispetto al budget economico:

Costo previsto	Eserciz.	CE/CP	Numero conto	Descrizione conto	Addetto al controllo	Scostamento
€2.440,00	2021	CP	101020601	mobili e arredi > 516	Ing. Paola Brazzoduro	no

La spesa sarà coperta con i Fondi di cui alla DGR 861/2017 - Piano Decennale in Materia di Edilizia Sanitaria ex Art. 20, Legge 11 Marzo 1988, N. 67 - Investimenti in Edilizia Sanitaria, Terza Fase 2 Scheda n.9

I Funzionari addetti al controllo di budget

Ing. Paola Brazzoduro

Il Dirigente della UOC Bilancio e Contabilità con la sottoscrizione del presente atto attesta la copertura economico/finanziaria della spesa di cui al presente provvedimento

Il Direttore della UOC Bilancio e Contabilità Dott.ssa Mirella Peracchi

Il Dirigente e/o il Responsabile del procedimento, con la sottoscrizione del presente atto, a seguito dell'istruttoria effettuata, attestano che l'atto è legittimo nella forma e nella sostanza.

Il Responsabile del Procedimento

UOC ACQUISIZIONE BENI E  
SERVIZI

DIPARTIMENTO TECNICO  
PATRIMONIALE

ALESSANDRA CALIENTO

Dott.ssa CRISTINA FRANCO

Ing. PAOLA BRAZZODURO

Il presente provvedimento si compone di n.9 pagine di cui n.5 pagine di allegati

## IL DIRETTORE DELL'U.O.C. ACQUISIZIONE BENI E SERVIZI

VISTA

la deliberazione n. 1 del 1° gennaio 2016 del Commissario Straordinario dell'ASL Roma 1, con la quale si è provveduto a prendere atto dell'avvenuta istituzione della stessa a far data dal 1° gennaio 2016, come previsto dalla legge regionale 31 dicembre 2015, n. 17 e dal Decreto del Commissario ad Acta n. U00606 del 30 dicembre 2015;

la Deliberazione n. 1153 del 17 dicembre 2019 del Direttore Generale dell'ASL Roma 1, concernente l'adozione del nuovo "Atto di autonomia aziendale della ASL Roma 1", approvato con Decreto del Commissario ad Acta n. U00020 del 27 gennaio 2020;

la Deliberazione n. 720 del 1° agosto 2019, con la quale è stato affidato, a far data dal 16 giugno 2019, alla D.ssa Cristina Franco l'incarico di Responsabile della UOC Acquisizione Beni e Servizi;

la circolare n. 4 del 18 marzo 2016, con la quale la Direzione Aziendale della ASL Roma 1 ha autorizzato ad adottare determinazioni dirigenziali per l'acquisto di beni e servizi nel limite massimo dell'importo di € 40.000,00 Iva esclusa;

VISTO

il Decreto Legislativo 18 aprile 2016, n. 50 "Codice dei contratti pubblici" e ss.mm.ii;

il Decreto Legge 16 luglio 2020 n.76 recante "Misure urgenti per la semplificazione e l'innovazione digitale";

PREMESSO

che, da parte del Direttore della UOC Direzione Sanitaria del San Filippo Neri è stata formulata la richiesta, tra altri arredi, di n. 1 desk accettazione occorrente alla UOC Neurologia, Pal. A dell'Ospedale San Filippo Neri,

che l'approvvigionamento della suddetta fornitura rientra tra gli arredi previsti per l'ammodernamento tecnologico dell'Ospedale San Filippo Neri di cui alla Delibera n. 222 del 13/03/2020 avente oggetto: "Approvazione del progetto esecutivo relativo alla DGR 861 del 19/12/2017 piano decennale in materia di edilizia sanitaria ex art. 20 – Progetto esecutivo inerente alla Scheda n. 9 "Ammodernamento tecnologico dell'Ospedale San Filippo Neri della ASL Roma 1"

che con deliberazione del Direttore Generale n. 542 del 7/7/2020 è stata aggiudicata la procedura aggregata suddivisa in 16 lotti per l'affidamento, tramite accordo quadro, della fornitura di arredi sanitari e non sanitari per la ASL Roma 1 e l'AO San Giovanni Addolorata;

che l'arredo richiesto non rientra, per tipologie e caratteristiche tecniche, tra quelli oggetto di affidamento mediante la suddetta procedura di gara in favore della ASL Roma 1;

che pertanto la UOC proponente, tramite attivazione del sistema della trattativa diretta su MePA, ha inoltrato n. 5 richieste di preventivo con note prot. Asl Roma 1 n. 86013, 86064, 86056, 86050, 86025 alle Ditte:

Ommag	TD 1721670
Italarredo s.r.l.	TD 1721933
Karma s.r.l.	TD 1722015
L.T. Form2 s.r.l -	TD 1722042
Moschella Sedute s.r.l.	TD 1722056

CONSIDERATO che, al termine di scadenza previsto per la presentazione delle richieste di preventivo, fissato per il giorno 04/06/2021 alle ore 18:00, è pervenuta n. 1 offerta da parte dell'operatore economico Ditta Moschella Sedute s.r.l.

che la UOC Assistenza Infermieristica e Ostetrica ha valutato la conformità del prodotto rispetto alle esigenze formulate in sede di richiesta di preventivo

che, sulla base di detta verifica circa la rispondenza del prodotto offerto ai requisiti tecnici indicati, nonché in applicazione del criterio del minor prezzo, l'offerta presentata dalla Ditta Moschella s.r.l. è stata ritenuta congrua;

TENUTO CONTO che, nei confronti del suddetto operatore, sono stati attivati i controlli sul possesso dei requisiti generali e di idoneità professionale di cui all'art 80 e 83 del d.lgs. 50/2016, riservandosi l'Azienda, in caso di accertamento della non veridicità del contenuto delle dichiarazioni effettuate, di dichiarare decaduto il singolo concorrente, fatta salva l'adozione degli ulteriori e conseguenti provvedimenti di legge;

RITENUTO pertanto di procedere tramite affidamento diretto, ai sensi dell'art. 1, co. 2, lett. a), d.l. 76/2020-l. 120/2020, all'aggiudicazione della fornitura n. 1 Desk Accettazione occorrente alla UOC Neurologia, Pal. A dell'Ospedale San Filippo Neri in favore della Ditta Moschella Sedute s.r.l, con sede in Montorio al Vomano (TE), Via Piane n. 129 – 64046, c.f. e P.IVA n. 01991400670, che ha formulato offerta per un importo complessivo di € 2.000,00 IVA esclusa;

ATTESO che la spesa complessiva per la fornitura in oggetto, pari ad € 2.440,00 IVA inclusa, graverà sul Conto patrimoniale n. 101020601 "mobili e arredi > 516" e troverà copertura sui fondi di cui alla DGR 861/2017 - Piano Decennale in Materia di Edilizia Sanitaria ex Art. 20, Legge 11 Marzo 1988, N. 67 - Investimenti in Edilizia Sanitaria, Terza Fase – scheda n. 9

RITENUTO altresì di nominare DEC la Sig.ra Maria Grazia Novi, Assistente Amministrativo presso la UOSD Patrimonio, cui sono demandate le tutte le attività ed operazioni correlate all'esecuzione del contratto discendente dal presente provvedimento;

che la UOC Patrimonio, per quanto di competenza, provvederà all'emissione degli ordinativi di fornitura di cui al presente provvedimento;

DATO ATTO che, come previsto dalla normativa sulla tracciabilità dei flussi finanziari di cui alla legge n. 136/2010 si è ottemperato alla generazione del seguente smart CIG Y7B3212645;

che il contratto sarà stipulato attraverso lo scambio dei documenti di offerta e accettazione firmati dal fornitore e dall'ASL Roma 1, previa verifica della

sussistenza in capo all'esecutore dei requisiti richiesti e il pagamento dell'imposta di bollo;

ATTESTATO

che il presente provvedimento a seguito dell'istruttoria effettuata, nella forma e nella sostanza è totalmente legittimo, utile e proficuo per il servizio pubblico ai sensi e per gli effetti di quanto disposto dall'art. 1 della Legge n. 20/1994 e successive modifiche nonché alla stregua dei criteri di economicità e di efficacia di cui all'art. 1, comma 1, della legge 241/1990 e successive modifiche ed integrazioni;

DETERMINA

per i motivi di cui in narrativa e che formano parte integrante del presente atto:

di affidare, ai sensi dell'art. 1, co. 2, lett. a), d.l. 76/2020-l. 120/2020, la fornitura n. 1 Desk Accettazione occorrente alla UOC Neurologia, Pal. A dell'Ospedale San Filippo Neri, alla Ditta Moschella Sedute s.r.l, con sede in Montorio al Vomano (TE), Via Piane n. 129 – 64046, c.f. e P.IVA n. 01991400670, che ha formulato offerta per un importo complessivo di € 2.000,00 IVA esclusa;

di dare atto che la spesa complessiva per la fornitura in oggetto, pari ad € 2.440,00 IVA inclusa, graverà sul Conto patrimoniale n. 101020601 "mobili e arredi > 516" e troverà copertura sui fondi di cui alla DGR 861/2017 - Piano Decennale in Materia di Edilizia Sanitaria ex Art. 20, Legge 11 Marzo 1988, N. 67 - Investimenti in Edilizia Sanitaria, Terza Fase;

di nominare DEC del servizio la Sig.ra Maria Grazia Novi, Assistente Amministrativo presso la UOSD Patrimonio cui sono demandate le tutte le attività ed operazioni correlate all'esecuzione del contratto discendente dal presente provvedimento;

di subordinare l'efficacia dell'aggiudicazione definitiva oggetto del presente provvedimento, ai sensi dell'art. 32, comma 7, del d.Lgs 50/2016, all'esito favorevole dei controlli sui requisiti di cui agli artt. 80 ed 83 del medesimo decreto

di stipulare, il contratto attraverso lo scambio dei documenti di offerta e accettazione firmati dal fornitore e dall'ASL Roma 1, previa verifica della sussistenza in capo all'esecutore dei requisiti richiesti e il pagamento dell'imposta di bollo;

di disporre, che il presente atto venga pubblicato in versione integrale nell'Albo Pretorio on line aziendale ai sensi dell'art. 32, comma 1, della legge 18.06.2009 n. 69;

Avverso il presente atto è ammesso ricorso giurisdizionale innanzi al Tribunale Amministrativo del Lazio nel termine di giorni 30 (trenta) dalla pubblicazione.

Il Responsabile della struttura proponente provvederà all'attuazione della presente Determinazione Dirigenziale curandone altresì la relativa trasmissione agli uffici/organi rispettivamente interessati.

Il Direttore della U.O.C.  
Acquisizione Beni e Servizi  
Dr.ssa Cristina Franco

Il Direttore del  
Dipartimento Tecnico Patrimoniale  
Ing. Paola Brazzoduro

DIPARTIMENTO TECNICO PATRIMONIALE  
UOC ACQUISIZIONE BENI E SERVIZI

**AFFIDAMENTO N. 1 DESK ACCETTAZIONE OCCORRENTE ALLA UOC  
NEUROLOGIA PAL. A DELL' OSP . SAN FILIPPO NERI - ASL ROMA 1**

**ALLEGATO 3 – SCHEMA DI OFFERTA ECONOMICA**

- 1) Il sottoscritto MOSCHELLA PASQUALE, [REDACTED]  
 6 [REDACTED] ) domiciliato per la carica presso la sede legale sotto indicata, in qualità di AMMINISTRATORE UNICO E LEGALE RAPPRESENTANTE della MOSCHELLA SEDUTE SRL con sede in MONTORIO AL VOMANO Prov. TE via PIANE n. 129 CAP 64046 codice fiscale n. e partita IVA n. 01991400670, ai fini della partecipazione alla procedura di gara per l' Affidamento di n. 1 Desk Accettazione occorrente alla UOC Neurologia Pal. A dell' Osp . San Filippo Neri - ASL ROMA 1

**OFFRE**

lotto	DESCRIZIONE	QUANTITÀ COMPLESSI VE (Q)	PREZZO UNITARIO (IVA esclusa, in cifre, max 2 cifre decimali) € (Pu)	PREZZO UNITARIO (IVA esclusa, in lettere, max 2 cifre decimali) € (Pu)	PREZZO TOTALE (IVA esclusa, in cifre, max 2 cifre decimali) € Ptot = (Q x Pu)	PREZZO TOTALE (IVA esclusa, in lettere, max 2 cifre decimali) € Ptot = (Q x Pu)
1	Desk Accettazione	1	€ 2.000,00	Euro duemila/00	€ 2.000,00	Euro duemila/00
VALORE COMPLESSIVO DELL'OFFERTA					€ 2.000,00	Euro duemila/00

*Il Documento deve essere firmato digitalmente*



## RECEPTION

Prodotto: "DESK"

GENERALE | SCHEDA TECNICA

L'arredo oggetto di offerta è conforme alle vigenti norme in materia e rispetta tutti i requisiti di progettazione legati a criteri dimensionali e tecnico prestazionali, esso garantisce la massima sicurezza e il rispetto della salute come da normative vigenti.

Tutti i componenti sono facilmente rimovibili in caso di eventuali manutenzioni, mediante cacciaviti, chiavi a brucola e utensili di vario tipo utili ad effettuare l'eventuale sostituzione con parti di ricambio in tempi rapidi ed in modo funzionale.

Il desk è realizzato con materiali di prima qualità e a perfetta regola d'arte, ogni parte con la quale si possa venire a contatto, nelle condizioni di uso normale è progettata in modo da evitare danni personali e/o danni agli indumenti. Ogni parte strutturale è saldamente fissata al fine di evitare qualunque tipo di allentamento involontario, le parti accessibili non presentano superfici grezze, bave o bordi taglienti.

Bordi e angoli delle superfici presentano raggio di curvatura minimo di 2 mm.

### Caratteristiche tecniche costruttive.

Desk operativo a 3 postazioni, composto da pannelli verticali, fianchi terminali, piani di cortesia per il pubblico e piani di lavoro lineari realizzati con pannelli a composizione fibrolegnosa, spessore 18 mm, placcati e controplaccati in nobilitato melaminico, offerti nella finitura di **Rovere Sbiancato**; bordatura perimetrale realizzata in abs raggiata ed in tinta ai piani.

Tasche portaoggetti poste sottopiano, realizzate con pannelli a composizione fibrolegnosa, spessore 18 mm, placcati e controplaccati in nobilitato melaminico, offerti nella finitura di colore **Bianco**.

Tutte le parti del sistema sono saldamente ancorate tra loro mediante spine, barilotti metallici e viteria di idonea resistenza.

Il desk è predisposto al cablaggio verticale mediante forature passacavi collocate su ogni piano di lavoro lineare (disposizione secondo indicazione della committenza) in modo da consentire la corretta fuoriuscita dei cavi.

Tutte le parti lignee sono certificate FSC - Catena di Custodia, a garanzia che ogni materiale proviene da fonti responsabili e certificate.

Piani lignei a bassa emissione di formaldeide libera, rispondente alla Classe E1 ed UNI EN 12460-3:2015.

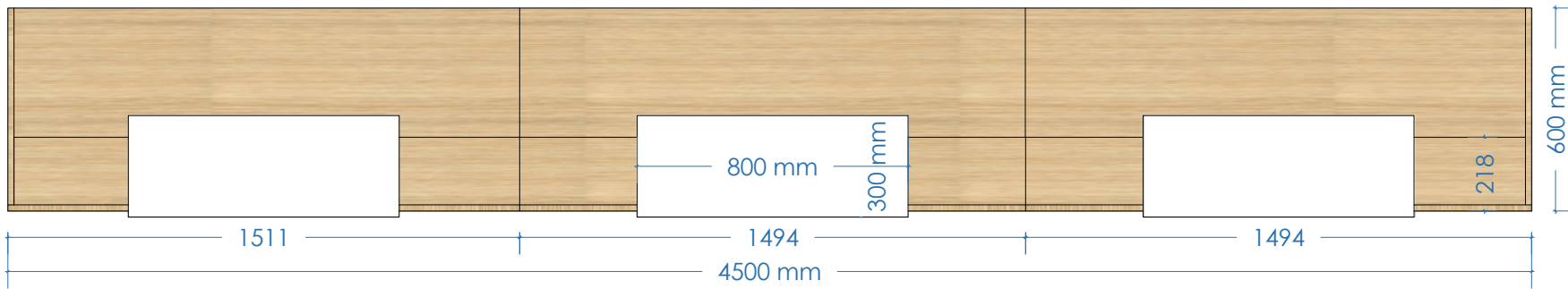

Pianta

Data. Date.
03.06.2021
Riferimento. Reference.
Desk
Località. Location.
-

Descrizione. Description.
Desk Informazioni

Informazioni. Information.
H: 110 cm

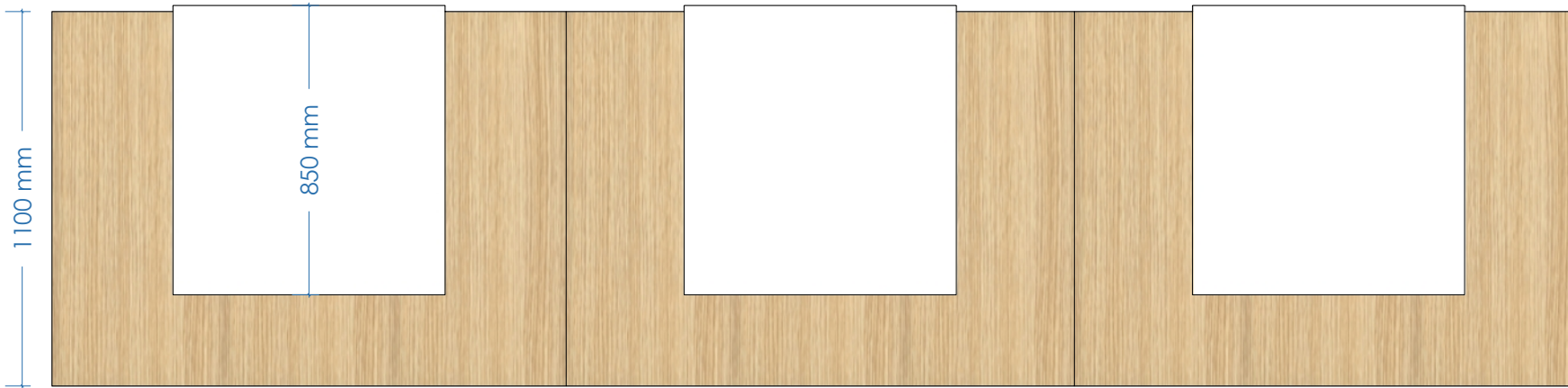

Prospetto frontale

Scala. Scale.	Data. Date.
1: 20	-
Tavola N. Sheet No.	Revisione N. Revision No.
01	2



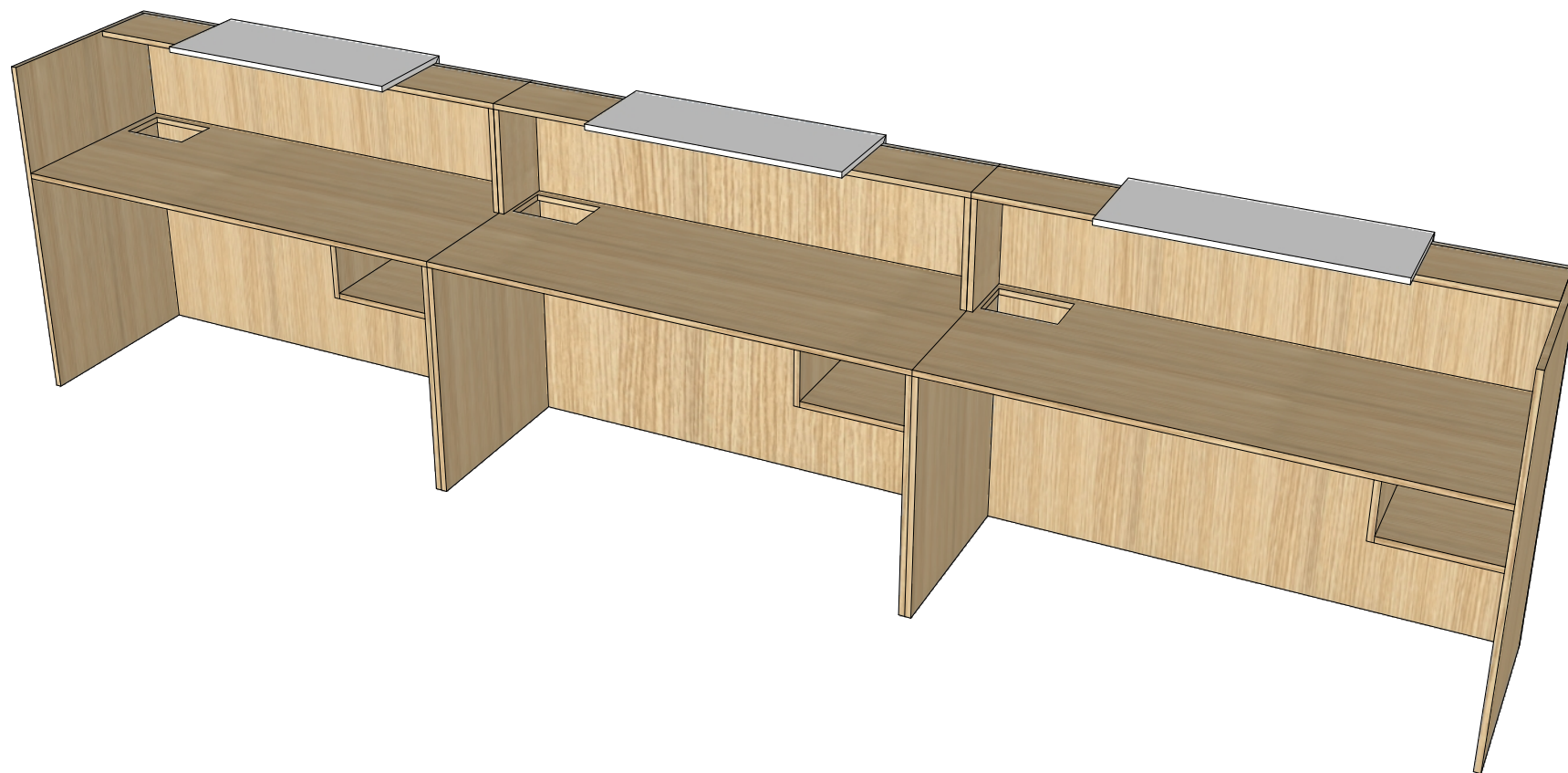

---

Data. Date.

03.06.2021

---

Riferimento. Reference.

Desk

---

Località. Location.

-

---

Descrizione. Description.

Desk Informazioni

---

Informazioni. Information.

H: 110 cm

---

Scala. Scale.      Data. Date.

-

-

---

Tavola N.  
Sheet No.

02

Revisione N.  
Revision No.

2

---